

Российская Федерация
Тюменская область
Общество с ограниченной ответственностью
«ПРОЕКТСТРОЙСЕРВИС»
Свидетельство №2202

**Проект организации работ по сносу (демонтажу)
аварийных жилых домов в городе Югорске**

ПРОЕКТНАЯ ДОКУМЕНТАЦИЯ

Раздел 7. Проект организации работ по сносу или
демонтажу объектов капитального строительства

Часть 1. Снос объекта капитального строительства,
расположенного по адресу: ХМАО-Югра, г. Югорск,
ул. Мира, д.42

ПСС-38-22-ПОД-1

2022 г.

Российская Федерация
Тюменская область
Общество с ограниченной ответственностью
«ПРОЕКТСТРОЙСЕРВИС»
Свидетельство №2202

**Проект организации работ по сносу (демонтажу)
аварийных жилых домов в городе Югорске**

ПРОЕКТНАЯ ДОКУМЕНТАЦИЯ

Раздел 7. Проект организации работ по сносу или
демонтажу объектов капитального строительства

Часть 1. Снос объекта капитального строительства,
расположенного по адресу: ХМАО-Югра, г. Югорск,
ул. Мира, д.42

ПСС-38-22-ПОД-1

Главный инженер проекта





В.А. Шаламов

2022 г.

СОДЕРЖАНИЕ РАЗДЕЛА

Обозначение	Наименование	Примечание
ПСС-38-22-ПОД-1-ТЧ	Текстовая часть	26 листа
ПСС-38-22-ПОД-1-ГЧ	Графическая часть	6 листов
	Приложения:	
ПСС-38-22-ПОД-1-ПР-1	<i>Приложение А.</i> Задание на разработку проекта организации работ по сносу (демонтажу) аварийных жилых домов в городе Югорске	4 листа
ПСС-38-22-ПОД-1-ПР-2	<i>Приложение Б.</i> Технический паспорт на объект, расположенный по адресу: ХМАО-Югра, г. Югорск, ул. Мира, д.42 (по состоянию на 29.12.2006г.)	17 листов
ПСС-38-22-ПОД-1-ПР-3	<i>Приложение В.</i> Заключение №156 о признании жилого дома №42 по ул. Мира непригодным для постоянного проживания от 29.12.2006г.	2 листа
ПСС-38-22-ПОД-1-ПР-4	<i>Приложение Г.</i> Акт №156 обследования жилого дома №42 по ул. Мира от 29.12.2006г.	3 листа
ПСС-38-22-ПОД-1-ПР-5	<i>Приложение Д.</i> Заключение №15 от 06.11.2018г. об оценке соответствия МКД по ул. Мира, д.42 требованиям, установленным в Положении о признании МКД аварийным и подлежащим сносу или реконструкции	2 листа
ПСС-38-22-ПОД-1-ПР-6	<i>Приложение Е.</i> Выписка из ЕГРН на объект недвижимости (здание), расположенный по адресу: ХМАО-Югра, г. Югорск, ул. Мира, д.42	1 лист
ПСС-38-22-ПОД-1-ПР-7	<i>Приложение Ж.</i> Выписка из ЕГРН на объект недвижимости (земельный участок), расположенный по адресу: ХМАО-Югра, г. Югорск, ул. Мира, д.42	1 лист
ПСС-38-22-ПОД-1-ПР-8	<i>Приложение З.</i> Письмо №ГХ-И/349/22 от 29.04.2022г. о предоставлении информации об условиях отключения объектов от сетей газоснабжения АО «Газпром газораспределения Север»	2 листа
ПСС-38-22-ПОД-1-ПР-9	<i>Приложение И.</i> Письмо №565 от 21.04.2022г. об условиях отключения объекта капитального строительства от сетей электроснабжения Советского филиала АО «ЮРЭСК»	1 листа
ПСС-38-22-ПОД-1-ПР-10	<i>Приложение К.</i> Письмо №08/1903 от 25.04.2022г. об условиях отключения объекта от сетей водоотведения, водоснабжения, теплоснабжения (в том числе ГВС) МУП «Югорскэнергогаз»	3 листа

Инд.№ ориг	Подпись и дата	Взам.инв.№

ПСС-38-22-ПОД-1-ТЧ								
Изм	Кол.уч	Лист	№док	Подпись	Дата			
Составил	Шаламов В.А.				05.2022			
Проверил								
Н.контр.								
ГИП	Шаламов В.А.				05.2022			
Снос объекта капитального строительства, расположенного по адресу: ХМАО-Югра, г. Югорск, ул. Мира, д.42						Стадия	Лист	Листов
						П	1	24
						ООО «ПРОЕКТСТРОЙСЕРВИС»		

Номер	Наименование
б/н	Содержание
1.	Общие положения
1.1	Основание для разработки проекта (решение собственника объекта капитального строительства, или собственников помещений в нем, или застройщика, решение суда или органа местного самоуправления, соглашение о возмещении убытков, причиненных ограничением прав собственника объекта капитального строительства или собственников помещений в нем в связи с установлением зоны с особыми условиями использования территории)
1.2	Исходные данные для проектирования
1.3	Нормативно-технические документы
2.	Вид, определяемый в соответствии с Положением о составе разделов проектной документации и требованиях к их содержанию, утвержденным постановлением Правительства Российской Федерации от 16 февраля 2008 г. №87 «О составе разделов проектной документации и требованиях к их содержанию», и описание объекта капитального строительства, подлежащего сносу, с указанием основных параметров, конструктивных и инженерно-технических характеристик
2.1	Рельеф, геоморфологические и геологические условия района
2.2	Гидрологические условия
2.3	Климат
2.4	Характеристика объекта, подлежащего демонтажу
3.	Сведения о проектной документации объекта капитального строительства, подлежащего сносу
4.	Сведения о заключении государственной или негосударственной экспертизы проектной документации объекта капитально строительства, подлежащего сносу (при наличии)
5.	Сведения о результатах и материалах обследования объекта капитального строительства, подлежащего сносу
6.	Перечень мероприятий по выведению из эксплуатации объекта капитального строительства, подлежащего сносу (если вывод объекта капитального строительства из эксплуатации не осуществлен до его сноса в соответствии с законодательством Российской Федерации)
7.	Перечень демонтируемого технологического оборудования, габаритные размеры и массы, условия демонтажа и транспортирования (при наличии такого оборудования)
8.	Сведения об условиях отключения объекта капитального строительства от сетей инженерно-технического обеспечения в соответствии с условиями отключения объекта капитального строительства, подлежащего сносу, от сетей инженерно-технического обеспечения, выданными организациями, осуществляющими эксплуатацию сетей инженерно-технического обеспечения
9.	Перечень мероприятий по обеспечению защиты сносимого объекта капитального строительства от проникновения посторонних лиц и животных в опасную зону и внутрь объекта, а также защиты зеленых насаждений

Интв.№ ориг	Подпись и дата	Взам.инв.№

Изм	Кол.уч	Лис	№д	Подпис	Дат

10.	Описание и обоснование принятого способа сноса объекта капитального строительства
11.	Расчет продолжительности работ по сносу объекта капитального строительства в зависимости от технологии их выполнения (в случае, если такая необходимость определена собственником объекта капитального строительства, или собственниками помещений в нем, или застройщиком)
12.	Расчеты и обоснование размеров зон развала и опасных зон в зависимости от принятого способа сноса
13.	Оценка вероятности повреждения при сносе объекта капитального строительства действующих сетей инженерно-технического обеспечения
14.	Описание и обоснование методов защиты и защитных устройств действующих сетей инженерно-технического обеспечения, согласованных с владельцами таких сетей
15.	Описание и обоснование решений по безопасному ведению работ по сносу объекта капитального строительства
16.	Перечень мероприятий, направленных на предупреждение причинения вреда жизни или здоровью людей, имуществу физических или юридических лиц, государственному или муниципальному имуществу, окружающей среде
17.	Описание решений по вывозу и утилизации отходов от сноса объекта капитального строительства, в том числе демонтированного оборудования (при наличии такого оборудования)
18.	Перечень мероприятий по рекультивации и благоустройству земельного участка (в случае, если такая необходимость определена собственником объекта капитального строительства, или собственниками помещений в нем, или застройщиком)
19.	Сведения об остающихся после сноса объекта капитального строительства в земле и в водных объектах коммуникациях, конструкциях и сооружениях, сведения о наличии разрешений органов государственного надзора на сохранение этих коммуникаций, конструкций и сооружений в земле и в водных объектах в случае, если наличие такого разрешения предусмотрено законодательством Российской Федерации
20.	Сведения о наличии согласования с соответствующими государственными органами, в том числе органами государственного надзора, способа сноса объекта капитального строительства путем взрыва, сжигания или иным потенциально опасным способом, перечень дополнительных мер безопасности при использовании потенциально опасных способов сноса
21.	Сведения об акте, подтверждающем отключение объекта капитального строительства, подлежащего сносу, от сетей инженерно-технического обеспечения, подписанном организацией, осуществляющей эксплуатацию соответствующих сетей инженерно-технического обеспечения (при наличии)

Инва.№ ориг	Подпись и дата	Взам.инв.№

Изм	Кол.уч	Лис	№д	Подпис	Дат

22.	Сведения о документе федерального органа исполнительной власти, осуществляющего функции по охране культурного наследия, подтверждающем отсутствие сведений об объекте капитального строительства, подлежащем сносу, в едином государственном реестре объектов культурного наследия (памятников истории и культуры) народов Российской Федерации, и документе, подтверждающем, что объект капитального строительства, подлежащий сносу, не является выявленным объектом культурного наследия либо объектом, обладающим признаками объекта культурного наследия, выдаваемых в порядке, предусмотренном указанным федеральным органом исполнительной власти
-----	--

Индв.№ orig	Взам. инв. №
Подпись и дата	

Изм	Кол.уч	Лис	№д	Подпис	Дат

ПСС-38-22-ПОД-1-ТЧ

1. Общие положения

1.1 Основание для разработки проекта (решение собственника объекта капитального строительства, или собственников помещений в нем, или застройщика, решение суда или органа местного самоуправления, соглашение о возмещении убытков, причиненных ограничением прав собственника объекта капитального строительства или собственников помещений в нем в связи с установлением зоны с особыми условиями использования территории)

Проект организации работ по «Сносу объекта капитального строительства, расположенного по адресу: ХМАО-Югра, г. Югорск, ул. Мира, д.42» разработан в соответствии с Техническим заданием на проектирование.

Настоящий раздел «Проект организации работ по сносу или демонтажу объекта капитального строительства» разработан в соответствии с требованиями (в том числе к составу и содержанию разделов документации), установленными законодательством Российской Федерации. При разработке раздела рассмотрены основные вопросы строительного производства, определены потребности в ресурсах и технологические особенности производства работ.

1.2 Исходные данные для проектирования

В качестве исходных данных для разработки настоящего раздела проекта были использованы следующие материалы:

- технический паспорт на объект, расположенный по адресу: ХМАО-Югра, г. Югорск, ул. Мира, д.42 (Приложение Б);
- заключение №156 о признании жилого дома №42 по ул. Мира непригодным для постоянного проживания от 29.12.2006г. (Приложение В);
- акт №156 обследования жилого дома №42 по ул. Мира от 29.12.2006г. (Приложение Г);
- заключение №15 от 06.11.2018г. об оценке соответствия многоквартирного дома по ул. Мира, 42 требованиям, установленным в Положении о признании многоквартирного дома аварийным и подлежащим сносу или реконструкции (Приложение Д);
- выписка из ЕГРН на объект недвижимости (здание), расположенный по адресу: ХМАО-Югра, г. Югорск, ул. Мира, д.42 (Приложение Е);
- выписка из ЕГРН на объект недвижимости (земельный участок), расположенный по адресу: ХМАО-Югра, г. Югорск, ул. Мира, д.42 (Приложение Ж);
- письмо №ГХ-И/349/22 от 29.04.2022г. о предоставлении информации об условиях отключения объектов от сетей газоснабжения АО «Газпром газораспределения Север» (Приложение З);
- письмо №565 от 21.04.2022г. об условиях отключения объекта капитального строительства от сетей электроснабжения Советского филиала АО «ЮРЭСК» (Приложение И);
- письмо №08/1903 от 25.04.2022г. об условиях отключения объекта от сетей водоотведения, водоснабжения, теплоснабжения (в том числе ГВС) от МУП «Югорскэнергогаз» (Приложение К).

1.3 Нормативно-технические документы

Проект организации строительства выполнен в соответствии с действующими нормами и правилами:

- Постановление Правительства Российской Федерации от 16.02.2008г. №87 (ред. от

Инва.№ orig	Подпись и дата	Взам.инв.№							Лист
			ПСС-38-22-ПОД-1-ТЧ						
Изм	Кол.уч	Лис	№д	Подпис	Дат				

06.07.2019г.) «О составе разделов проектной документации и требованиях к их содержанию»;

- Постановление Правительства Российской Федерации от 26.04.2019 г. №509 «Об утверждении требований к составу и содержанию проекта организации работ по сносу объекта капитального строительства»;

-СП 48.13330.2019 «Организация строительства»;

-СНиП 12-03-2001 «Безопасность труда в строительстве. Часть 1. Общие требования»;

-СНиП 12-04-2002 «Безопасность труда в строительстве. Часть 2. Строительное производство»;

-СП 12-136-2002 Безопасность труда в строительстве. Решения по охране труда и промышленной безопасности в проектах организации строительства и проектах производства работ;

- Федеральные нормы и правила в области промышленной безопасности "Правила безопасности опасных производственных объектов, на которых используются подъемные сооружения", утв. приказом Ростехнадзора от 26.11.2020 N 461 (раздел VI.Эксплуатация ПС ОПО)

-Справочное пособие по разработке ПОС и ППР для промышленного строительства ЦНИИОМТП М. Стройиздат, 1990 г.;

Кроме вышеперечисленных нормативных документов, использованы и другие нормативные источники информации, материалы, полученные от заинтересованных организаций, справочная литература, перечень которой встречается по тексту.

2. Вид, определяемый в соответствии с Положением о составе разделов проектной документации и требованиях к их содержанию, утвержденным постановлением Правительства Российской Федерации от 16 февраля 2008 г. №87 «О составе разделов проектной документации и требованиях к их содержанию», и описание объекта капитального строительства, подлежащего сносу, с указанием основных параметров, конструктивных и инженерно-технических характеристик

2.1 Рельеф, геоморфологические и геологические условия района

Участок работ расположен по адресу: ХМАО-Югра, г. Югорск, ул. Мира, д.42, кадастровый номер 86:22:0002001:263.

Тип рельефа места производства работ – плоский, слаборасчлененный.

2.2 Гидрологические условия

В геоморфологическом отношении город Югорск расположен на северо-западе Западно-сибирской низменности и представляет собой слабовсхолмленную водно-ледниковую равнину. Водный режим рек характеризуется растянутым весенне-летним половодьем. Весенние воды, разливаясь по широким поймам рек, образуют обширные соры. Зимой реки замерзают на длительный период - до 6 месяцев. Город Югорск расположен в водоразделе рек Эсс и Ух в таежной зоне.

2.3 Климат

Климат образуется под влиянием интенсивной циклонической деятельности в течении всего года. В холодный период преобладают юго-западные ветра. Значительные колебания циркуляционного режима и смена направлений переноса воздушных масс являются причиной большого изменения температуры воздуха от суток к суткам. Зима умеренно суровая, снежная. Лето умеренно теплое. В течение всего лета возможны заморозки. Область характеризуется

Изм	Кол.уч	Лис	№д	Подпис	Дат	Изм.№ ориг	Подпись и дата	Взам.инв.№	ПСС-38-22-ПОД-1-ТЧ						Лист
															6

избыточным увлажнением и является самой переувлажненной частью территории России. Здесь наблюдается большое скопление поверхностных вод, значительная заболоченность.

Средняя годовая температура воздуха составляет – 1,5 °С. Самый холодный месяц – январь, средняя месячная температура которого составляет минус 21,1 °С. Самый жаркий – июль, средняя месячная температура достигает 16,7 °С. Абсолютный минимум температуры: минус 45 °С, абсолютный максимум: плюс 31 °С. Расчетная температура самой холодной пятидневки обеспеченностью 0,92 составляет -39(-41) °С, а обеспеченностью 0,98 составляет -43(-44) °С (м/ст Ивдель и Октябрьское соответственно).

Среднее годовое количество осадков составляет в среднем 542 мм, из них в тёплый период года выпадает около 73% (397 мм). Наибольшее количество осадков выпадает в августе, наименьшее – в марте.

Первое появление снежного покрова отмечается в начале октября. Первый снег обычно стаивает. Устойчивый снежный покров образуется в середине октября. По многолетним наблюдениям наибольшей высоты снежный покров достигает в конце февраля – начале марта. Число дней со снежным покровом достигает 193 дней.

В целом за год почти на всей территории преобладают ветры северного направления. Для большей части территории характерны умеренные ветры, среднегодовая скорость ветра составляет 2,1-3,0 м/с, усиление ветра происходит в весенний период.

К основным атмосферным явлениям относятся метели, туманы, грозы, град и гололедные явления. Среднее число дней с метелями 12 в году, наибольшее – 22 дня. Чаще всего происходят зимой, но нередки метели ранней весной и поздней осенью. Среднее число дней с туманами составляет 14, наибольшее – 22 дня. В холодный и теплый периоды времени туманы распределены почти равномерно. На холодный период приходится 6 дней, на теплый – 8 дней. Среднее число дней с грозой отмечается 15 раз, наибольшее – 18. Чаще всего грозы наблюдаются в летний период (12 дней за 3 месяца). За июнь – июль проходит 83% всех гроз (10 дней). Среднее число дней с градом на превышает 0,8, наибольшее – 2 дня. Гололедные явления по визуальным наблюдениям имеют место в среднем 3 дня в году, а наибольшее количество составляет 10 дней.

Растительный покров представлен в основном хвойными и лиственными лесами. Леса состоят из осины, ели, кедра, ивы и березы.

Опасные природные и техноприродные процессы – отсутствуют.

2.4 Характеристика объекта, подлежащего демонтажу

Назначение – жилое;

Год постройки – 1980 год (по данным технического паспорта);

Число этажей – 2;

Общая площадь жилого дома – 821,7 кв.м.

Общая полезная площадь квартир – 725,7 кв.м. (в том числе жилая площадь – 389,6 кв.м.)

Строительный объём – 2739,0 куб.м.

Средняя внутренняя высота помещений – 2,5 м;

Фундаменты – из ж/б свай, монолитного бетона, частично – кирпичные столбики;

Стены – наружные из бруса 180 мм, внутренние из бруса 100 мм;

Перегородки – щитовые из досок;

Перекрытия – утепленные балки из бруса;

Крыша – чердачная, двухскатная с холодным чердаком, покрытие – асбестоцементные листы (шифер) по обрешетке из досок;

Полы – дощатые;

Ивн.№ ориг	Подпись и дата	Взам.инв.№							Лист
			ПСС-38-22-ПОД-1-ТЧ						
Изм	Кол.уч	Лис	№д	Подпис	Дат			7	

Двери – деревянные, щитовые;
 Окна – деревянные с двойным остеклением;
 Лестницы – из деревянных конструкций;
 Процент износа – 76,25% (по результатам обследования).

3. Сведения о проектной документации объекта капитального строительства, подлежащего сносу

Проектная документация – отсутствует.

4. Сведения о заключении государственной или негосударственной экспертизы проектной документации объекта капитально строительства, подлежащего сносу

Сведения о заключении государственной или негосударственной экспертизы проектной документации объекта капитального строительства, подлежащего сносу – отсутствуют.

5. Сведения о результатах и материалах обследования объекта капитального строительства, подлежащего сносу

Сведения о результатах и материалах обследования объекта капитального строительства, подлежащего сносу, содержатся в следующих документах:

- заключение №156 о признании жилого дома №42 по ул. Мира непригодным для постоянного проживания от 29.12.2006г. (Приложение В);
- акт №156 обследования жилого дома №42 по ул. Мира от 29.12.2006г. (Приложение Г);
- заключение №15 от 06.11.2018г. об оценке соответствия многоквартирного дома по ул. Мира, 42 требованиям, установленным в Положении о признании многоквартирного дома аварийным и подлежащим сносу или реконструкции (Приложение Д).

6. Перечень мероприятий по выведению из эксплуатации объекта капитального строительства, подлежащего сносу (если вывод объекта капитального строительства из эксплуатации не осуществлен до его сноса в соответствии с законодательством Российской Федерации)

- До начала работ по демонтажу здания собственнику оформить акт (решение) о выведении объекта из эксплуатации и ликвидации.

- К демонтажу и разборке строительных конструкций следует приступать только после передачи площадки Заказчиком Подрядчику для производства работ, и по окончании необходимых подготовительных мероприятий, которые предусматриваются проектом производства работ: оборудование площадки демонтажной техникой, организация бытовых помещений и т.д.

- Заказчик самостоятельно уведомляет заинтересованные (эксплуатирующие) организации о необходимости отключения разбираемого объекта от инженерных коммуникаций: сетей электроснабжения, теплоснабжения, водоснабжения, водоотведения, газоснабжения.

- Подрядчику совместно с Заказчиком необходимо обследовать демонтируемое здание на наличие оставшихся опасных предметов. При обнаружении их – удалить с территории объекта.

- Вывести из демонтируемых зданий остающихся людей и животных. Заказчик передает по акту демонтируемые здания Подрядчику.

Главной задачей при разборке является демонтаж и снос строительных конструкций.

Для проведения работ по демонтажу и сносу, необходимо провести обследование здания с

Инва.№ orig	Взам.инв.№
	Подпись и дата

Изм	Кол.уч	Лис	№д	Подпис	Дат	ПСС-38-22-ПОД-1-ТЧ	Лист
							8

выявлением конструктивных элементов, угрожающих обрушением или утративших несущую способность, и составлением акта.

Подрядчиком должны быть:

- согласованы объемы, технологическая последовательность и сроки выполнения работ;
- определен порядок оперативного руководства, включая действия строителей и представителей эксплуатирующих организаций при возникновении аварийных ситуаций;
- определена последовательность разборки и сноса конструкций зданий и сооружений.

Техническое обследование, проводимое до начала работ, включает составление акта, в котором перечисляются все конструкции и элементы, угрожающие обрушением, с выделением наиболее опасных мест, указывается конструктивная связь угрожаемых конструкций со смежными частями, перечисляются вероятные причины, которые могут вызвать обрушение.

Для прохода рабочих вдоль сносимого здания необходимо определить место и вывесить плакаты с запрещением доступа к месту производства работ лиц, не имеющих отношения к производимым работам.

Все рабочие, занятые на разборке здания, должны быть ознакомлены с наиболее опасными моментами разборки.

Основанием для начала работ является приказ по Подрядной организации с указанием сроков начала и окончания работ и лиц, ответственных за разборку.

Руководитель работ по сносу здания должен лично убедиться в отсутствии людей внутри сносимых зданий и в зоне возможного обрушения конструкций.

7. Перечень демонтируемого технологического оборудования, габаритные размеры и массы, условия демонтажа и транспортирования (при наличии такого оборудования)

Крупногабаритное технологическое оборудование – отсутствует.

8. Сведения об условиях отключения объекта капитального строительства от сетей инженерно-технического обеспечения в соответствии с условиями отключения объекта капитального строительства, подлежащего сносу, от сетей инженерно-технического обеспечения, выданными организациями, осуществляющими эксплуатацию сетей инженерно-технического обеспечения

Условия отключения от сетей газоснабжения АО «Газпром газораспределение Север»

Характеристика газопровода ул. Мира, д.42 – подземный, стальной, низкого давления, Ду=108мм, .

Перечень основных мероприятий:

- 1) оповещение потребителей об отключении газа на период ремонтных работ (св. 15 домов на вводе);
- 2) врезка или обрезка (с заглушкой подземного газопровода низкого давления с отключением сети при диаметре 101-200мм) – количество 1 шт.;
- 3) на основании осмотра специалистом АО «Газпром газораспределение Север» составляется акт установленной формы об отключении от сетей инженерно-технического обеспечения.

Условия отключения от сетей электроснабжения Советского филиала АО «ЮРЭСК»

В случае намерения отключения объекта капитального строительства от сетей электроснабжения, основным условием является заблаговременная (10 дней) подача письменной

Изм	Кол.уч	Лис	№д	Подпис	Дат	Взам.инв.№	Подпись и дата	Индв.№ ориг	Лист

заявки собственником объекта в адрес сетевой организации (Советский филиал АО «ЮРЭСК») и в адрес гарантирующего поставщика (АО «Газпром энергосбыт Тюмень»), для расторжения договора на поставку электрической энергии и исключения необоснованного начисления электроэнергии.

В случае, если объектом капитального строительства является многоквартирный жилой дом, то все отключения должны быть предварительно согласованы с обслуживающей данный жилой дом управляющей компанией.

После получения сетевой организацией заявки на отключение объекта от гарантирующего поставщика, производится отключение, а именно отсоединение с использованием спецтехники ГАЗ 33081 проводов (прокалывающих зажимов) на опоре ВЛ-0,4 кВ, ближайшей к дому. Далее составляется акт установленной формы, фиксируются последние показания электросчётчика и направляется в адрес заявителя.

Условия отключения от сетей водоотведения, водоснабжения, теплоснабжения (в том числе ГВС) МУП «Югорскэнергогаз»

Точка отключения от сетей водоотведения - канализационный колодец КК 5-6, КК 5-7, КК 5-8 и КК 5-9.

Точка отключения от сетей водоснабжения – тепловая камера ТК 16-15.

Точка отключения от сетей теплоснабжения, в том числе ГВС – тепловая камера ТК 16-15.

Отключение и демонтаж сетей инженерно-технического обеспечения ведется за счёт средств Заявителя.

Заявитель выполняет работы по отключению в точке присоединения объекта и демонтажу сетей от объекта до точки подключения (в том числе демонтаж конструкций тепловых камер, водопроводных и канализационных колодцев).

По окончании работ Заявитель выполняет восстановление благоустройства до первоначального состояния.

Заявитель восстанавливает точку отключения (тепловая камера, водопроводный и (или) канализационный колодец) до состояния отключения с заделкой невогребованных ниш, технологических отверстий, гильз.

По окончании работ по демонтажу и отключению Заявитель направляет информацию в МУП «Югорскэнергогаз» об оставшихся коммуникациях (захоронениях), конструкциях.

На основании осмотра представителем МУП «Югорскэнергогаз» и по письменному обращению выдается акт об отключении объекта капитального строительства от сетей инженерно-технического обеспечения.

9. Перечень мероприятий по обеспечению защиты сносимого объекта капитального строительства от проникновения посторонних лиц и животных в опасную зону и внутрь объекта, а также защиты зеленых насаждений

По периметру площадки демонтажных работ со всех сторон необходимо установить охранно-защитное сетчатое ограждение.

Площадка демонтажных работ должна быть освещена (при необходимости) в соответствии с ГОСТ 12.1.046-2014 «Система стандартов безопасности труда (ССБТ). Строительство. Нормы освещения строительных площадок».

Для обеспечения безопасности занятых на производстве работ по сносу здания и

Инва.№ ориг	Подпись и дата	Взам.инв.№							Лист	
			ПСС-38-22-ПОД-1-ТЧ							10
			Изм	Кол.уч	Лис	№д	Подпис	Дат		

- монтаж освещения стройплощадки;
- отключение от сетей инженерно-технического обеспечения, а также перенос и демонтаж участков коммуникаций, согласно утвержденному проекту;
- установлены временные здания и сооружения;
- устроены площадки складирования материалов;
- устроена мойка колес строительной техники;
- обеспечение демонтажа противопожарным инвентарем.

К работам основного периода приступают только после полного завершения работ подготовительного периода.

В основной период выполняются работы по сносу и сопутствующие им инженерно-технические мероприятия.

Рекомендуется следующая последовательность демонтажных работ*:

- зачистка зданий вручную;
- демонтаж и вывоз из зданий всех электропроводок, средств связи и другого оборудования;
- разборка наземных конструкций зданий до уровня поверхности земли;
- разборка подземных конструкций (фундаментов) зданий;
- сортировка, погрузка и вывоз строительного мусора на специализированные предприятия по размещению/использованию отходов;
- мероприятия по рекультивации.

**Последовательность работ уточняется при разработке ППР.*

До начала производства работ следует освободить объект от строительного мусора и здание от элементов бездействующих коммуникаций вручную.

Ручным способом осуществлять демонтаж элементов систем инженерно-технического обеспечения (кондиционеры, отопительные приборы, сантехническое оборудование и т.п.).

При производстве работ ручным способом использовать: ручной инструмент: лопаты, топоры, молотки, ломы, кирки и т.д.; ручные машины: отбойные пневматические молотки, пневматический лом, электрические ручные молотки, электродрели и т.д.

Демонтаж отдельных конструкций осуществлять с помощью экскаватора в последовательности, согласно Технологическим картам-схемам, приведенным в ППР.

Строительные отходы и бытовые отходы, образующиеся на строительной площадке, временно складироваться на специально отведенном участке с твердым покрытием и регулярно вывозятся на полигон ТБО для дальнейшей утилизации.

Порядок проведения работ детально проработать в ППР с учетом объектной ситуации подрядной строительной организации.

Очередность демонтажа конструкций следует принимать по схеме передачи нагрузок на конструкции каркаса демонтируемого здания.

При организации демонтажных работ следует предусматривать комплексный поток, охватывающий: инженерную подготовку территории, демонтаж кровли и стропильной системы, демонтаж перекрытий, демонтаж оконных заполнений и инженерных сетей, разборка несущих стен и перегородок, утилизация строительного мусора, сдача выполненных работ заказчику.

Разборка зданий и сооружений, отдельных конструктивных элементов относится к категории наиболее сложных и трудоемких работ.

С момента начала работ до их завершения подрядчик должен вести журнал производства работ, в котором отображается ход и качество работ, а также все факты и обстоятельства, имеющие значение в производственных отношениях заказчика и подрядчика (дата начала и окончания работ, дата предоставления материалов, услуг, сообщения о принятии работ,

Инд.№ ориг	Взам.инв.№
	Подпись и дата

							ПСС-38-22-ПОД-1-ТЧ	Лист
								12
Изм	Кол.уч	Лис	№д	Подпис	Дат			

принятого способа сноса

Зоны развала и опасные зоны при сносе здания механическим методом зависят от способа разрушения.

Опасная зона определяется по расстоянию отлета предмета при падении с высоты объекта и должна составлять не менее 5 м от вращающейся платформы экскаватора.

Зона развала может образоваться в случае непредвиденного обрушения объекта в какую либо сторону.

Границы опасных зон принимаются согласно табл. Г.1 СНИП12-03-2001 (табл. 1)

Таблица 1

Высота возможного падения груза (предмета), м	Минимальное расстояние отлета перемещаемого (падающего) предмета, м	
	перемещаемого краном груза в случае его падения	предметов в случае их падения со здания
До 10	4	3,5
« 20	7	5
« 70	10	7
« 120	15	10
« 200	20	15
« 300	25	20
« 450	30	25

Примечание. При промежуточных значениях высоты возможного падения груза (предметов), минимальное значение расстояния его отлета допускается определять методом интерполяции.

Для экскаватора, работающего на разборке здания, расчет опасной зоны выполняется по формуле:

$$R=L+a, \text{ где}$$

R – расстояние от наружной стены здания до границы опасной зоны падающего со стены предмета;

L – максимальный размер расчлененного демонтируемого элемента, принят 2,5 м;

a - минимальное расстояние отлета падающего предмета.

Высота здания принята 9,0 м (по уровню конька здания), расстояние отлета груза определяем интерполяцией:

$$3,5-0/10-0=0,35$$

$$0,35*9,0\approx 3,15 \text{ м}$$

$$R=2,5+3,15=5,65 \text{ м.}$$

Размер зоны развала:

$$\text{-высота } 1/3*9,0\approx 2,97 \text{ м}$$

13. Оценка вероятности повреждения при сносе объекта капитального строительства действующих сетей инженерно-технического обеспечения

Снос здания ведется в увязке с расположенными на данном участке подземными и надземными инженерными коммуникациями и сооружениями.

Сохраняемые коммуникации требуется защитить, согласно заключению владельцев сетей, а также в соответствии с предусмотренными данным проектом мероприятиями по защите с целью

Ивн.№ ориг	Подпись и дата	Взам.инв.№
------------	----------------	------------

Изм	Кол.уч	Лис	№д	Подпис	Дат	ПСС-38-22-ПОД-1-ТЧ	Лист
							14

недопущения их повреждения.

При разработке котлованов и инженерных сооружений производить геомониторинг грунтов и инженерных коммуникаций, попадающих в призму обрушения.

14. Описание и обоснование методов защиты и защитных устройств действующих сетей инженерно-технического обеспечения, согласованных с владельцами таких сетей

На участке демонтируемого здания находятся внутриплощадочные и транзитные сети.

В соответствии с техническими условиями внутриплощадочные сети должны быть отключены и отсоединены от внешних сетей. Транзитные сети должны быть надёжно защищены.

Мероприятия по сохранности существующих инженерных сетей:

1) Производство любых строительных работ, вблизи действующих инженерных сетей выполнять с осторожностью, не допуская складирования по трассе прохождения коммуникаций.

2) Подрядчику обеспечить доступность эксплуатирующих организаций для обслуживания действующих коммуникаций, проходящих в пределах стройплощадки.

3) Не допускается без согласования с соответствующими эксплуатирующими службами выполнять вскрытие коммуникаций или проведение каких-либо работ на трассе без вызова представителей эксплуатирующих организаций в установленном порядке.

4) Не устанавливать на коммуникации строительную технику: экскаваторы, бурильные установки, бульдозеры и пр. При крайней необходимости укладывать для проезда строительной техники дорожные плиты в соответствии с ППР.

5) Временные здания, во избежание повреждения существующих кабельных коммуникаций, устанавливать на бетонные блоки (200x200x400 мм).

6) Защиту транзитных коммуникаций предлагается осуществить также с помощью ограждения охранных зон сигнальной лентой с установкой предупредительных табличек с указанием запрета земляных работ.

7) Для защиты смотровых колодцев транзитных инженерных систем проектом предлагается их накрыть листовым железом толщиной не менее 8 мм. Границы листов должны выступать за границы люка колодца не менее 1,5 м. Лист защитного железа не должен касаться крышки люка, при необходимости произвести песчаную подсыпку.

15. Описание и обоснование решений по безопасному ведению работ по сносу объекта капитального строительства

При разборке строений применять щадящие методы, включающие в себя разборку конструкции с делением элементов на отдельные части (блоки), вес которых зависит от применяемой при разработке техники. Особенно это касается тех элементов, которые находятся в непосредственной близости от существующих объектов.

Демонтажные работы осуществлять при обязательном оперативном мониторинге.

В процессе геотехнического мониторинга осуществлять контроль возникновения и развития горизонтальных либо вертикальных смещений стен, позволяющих зафиксировать момент нарушения целостности стены (появление трещин), а также контроль параметров колебаний (динамический контроль).

Мониторингу подлежат следующие основные направления:

- визуальный и инструментальный контроль технического состояния здания (образование трещин в стенах);

- контроль параметров колебаний грунта.

Инва.№ ориг	Подпись и дата	Взам. инв. №							Лист	
			ПСС-38-22-ПОД-1-ТЧ							15
			Изм	Кол.уч	Лис	№д	Подпис	Дат		

Динамический мониторинг необходимо осуществлять при помощи датчиков, устанавливаемых на стенах и на грунте и позволяющих отслеживать и фиксировать параметры динамических воздействий. Динамические режимы считаются безопасными для основания защищаемых зданий в случае, если они отвечают требованиям ВСН 490-87. Превышение допустимых параметров динамических нагрузок приведёт к обязательной остановке работ. Возобновлять работы можно только после выполнения рекомендаций по снижению динамических воздействий, оперативно выданных контролирующей организацией.

Динамический контроль проводится в течение всего периода ведения работ по сносу (демонтажу).

Требования безопасности при производстве работ машиниста экскаватора.

Машинист, допущенный к самостоятельной работе, должен знать:

- производственную инструкцию, утверждённую в организации Генеральным директором;
- паспортные данные экскаватора, в частности виды работ, которые экскаватор может выполнять согласно документации завода-изготовителя;
- устройство экскаватора и приборов безопасности, установленных на нем;
- факторы, влияющие на устойчивость экскаватора, и причины потери его устойчивости;
- ассортимент и назначение смазочных материалов, применяемых при смазке трущихся частей экскаватора;
- машинист экскаватора должен быть хорошо проинструктирован о подземных коммуникациях, проходящих по площадке, их трассе и глубине залегания, а также о необходимых мерах предосторожности. При работе в местах прохождения кабелей линии электропередачи и труб газопровода машинисту должен быть выдан наряд-допуск на особо опасные работы. Работы на экскаваторе необходимо вести под наблюдением работников газо- и электрохозяйства.
- установка и работа экскаватора на расстоянии ближе 30 м от крайнего провода линии электропередачи разрешается только при наличии *наряда-допуска*, оформленного в установленном порядке ответственного руководителя работ или производителя работ.
- правила оказания первой помощи при несчастных случаях и приемы освобождения от действия электрического тока людей, попавших под напряжение;
- правила внутреннего распорядка предприятия, на объектах которого работает экскаватор.

Перед началом работы машинист обязан:

- предъявить руководителю удостоверение на право управления техникой и пройти инструктаж на рабочем месте с учетом специфики выполняемых работ;
- надеть спецодежду, спецобувь установленного образца;
- получить задание у руководителя работ.

После получения задания на выполнение работы машинист обязан:

- осмотреть с руководителем место производства работ;
- уточнить последовательность выполнения работы и меры по обеспечению безопасности;
- произвести ежесменное техническое обслуживание согласно инструкции по эксплуатации механизма;
- предупредить о запуске двигателя работников, обслуживающих машину или находящихся в зоне ее работы, и убедиться, что рычаг переключения скоростей находится в нейтральном положении;
- произвести запуск двигателя (при наличии устройств, выключающих трансмиссию и

Изм	Кол.уч	Лис	№д	Подпис	Дат	Взам.инв.№	Подпись и дата	Инов.№ ориг	Лист
ПСС-38-22-ПОД-1-ТЧ									

исключающих обратный ход вращаемых элементов - вне кабины);

- после запуска двигателя проверить на холостом ходу работу всех механизмов и на малом ходу работу тормозов.

Машинист обязан **не приступать** к работе в случае следующих нарушений требований безопасности:

- при неисправностях или дефектах, указанных в инструкции завода-изготовителя, при которых не допускается его эксплуатация;

- при обнаружении подземных коммуникаций, не указанных руководителем работ, при выполнении работ по срезке или планировке грунта;

- при уклоне местности, превышающем указанный в паспорте завода-изготовителя.

При эксплуатации экскаватора необходимо принять меры по предотвращению их опрокидывания или самопроизвольного перемещения под действием ветра или при наличии уклона площадки.

Не допускается установка экскаватора для работы на насыпанном и не утрамбованном грунте, на площадке с уклоном более указанного в паспорте, а также под линией электропередачи, находящейся под напряжением.

Машинисту **запрещается** самовольная установка экскаватора для работы вблизи линии электропередачи. Работа экскаватора вблизи линии электропередачи должна производиться под непосредственным руководством лица, ответственного за безопасное производство работ.

Обнаруженные нарушения требований безопасности следует устранить собственными силами, а при невозможности сделать это, машинист обязан сообщить о них руководителю работ и лицу по надзору за безопасной эксплуатацией машины.

Машинист экскаватора не имеет права выполнять распоряжения, противоречащие инструкции, утвержденной в организации, от кого бы они не исходили, и не освобождается от ответственности, если инструкция была им нарушена.

По окончании работы машинист обязан:

- поставить машину на стоянку, не допускается оставлять экскаватор у бровки котлована или траншеи;

- опустить ковш обратной лопаты на землю;

- поставить рычаг переключения скорости в нейтральное положение и включить тормоз;

- выключить двигатель;

- закрыть кабину на замок;

- очистить механизмы и навесное оборудование от грязи;

- осмотреть двигатель и механизмы, обнаруженные неисправности устранить, если в условиях стройплощадки это выполнить невозможно, то сообщить руководителю работ или ответственному за исправное состояние машины обо всех неполадках, возникших во время работы.

Требования безопасности в аварийных ситуациях:

1) При потере устойчивости экскаватора во время подъема или перемещения груза машинист обязан немедленно прекратить работу, уменьшить вылет стрелы, подать предупредительный сигнал, опустить стрелу на землю или площадку и установить причину аварийной ситуации.

2) При случайном касании стрелой линии электропередачи, машинист должен предупредить работающих об опасности и отвести стрелу от проводов линии электропередачи. Если это выполнить невозможно, то машинист должен выпрыгнуть из кабины на землю таким образом, чтобы в момент касания ногами земли не держаться руками за металлические части экскаватора.

3) При возникновении на экскаваторе пожара машинист обязан приступить к его тушению,

Изм	Кол.уч	Лис	№д	Подпис	Дат	Индв.№ orig	Подпись и дата	Взам.инв.№	ПСС-38-22-ПОД-1-ТЧ						Лист
															17

используя подручные средства, одновременно вызвав через членов бригады пожарную охрану.

4) Машинист обязан опустить стрелу, прекратить работу экскаватора и поставить в известность об этом ответственного за безопасное производство работ экскаватора, а также лицо по надзору за эксплуатацией экскаватора в следующих случаях:

- а) при возникновении неисправности механизмов экскаватора, при которых согласно инструкции завода-изготовителя запрещается его эксплуатация;
- б) при ветре, скорость которого превышает допустимую – 15 м/с;
- в) при ухудшении видимости в вечернее время, сильном снегопаде и тумане, когда машинист плохо различает сигналы, предметы и перемещаемый груз.

Требования к погрузо-разгрузочным работам.

При выполнении погрузо-разгрузочных работ следует соблюдать требования законодательства о предельных нормах переносимых грузов и допуске работников к выполнению этих работ.

Погрузо-разгрузочные работы следует выполнять механизированным способом с использованием подъемно-транспортного оборудования.

Механизированный способ погрузо-разгрузочных работ является обязательным для грузов весом более 50 кг, а также при подъеме грузов на высоту более 2 м.

Не допускается выполнять погрузо-разгрузочные работы с опасными грузами при обнаружении несоответствия тары требованиям нормативно-технической документации, утвержденной в установленном порядке, неисправности тары, а также при отсутствии маркировки и предупредительных надписей на ней.

Погрузо-разгрузочные операции с сыпучими, пылевидными и опасными материалами производятся с применением средств механизации и использованием средств индивидуальной защиты, соответствующих характеру выполняемых работ.

При размещении автомобилей на погрузочно-разгрузочных площадках расстояние между автомобилями, стоящими друг за другом, должно быть не менее 1 м, а между автомобилями стоящими рядом – не менее 1,5 м. Если автомобили устанавливаются для погрузки или разгрузки вблизи здания, то между зданием и задним бортом автомобиля (или задней точкой свешиваемого груза) должен соблюдаться интервал не менее 0,5 м. Расстояние между автомобилем и штабелем груза должно быть не менее 1 м.

Для строповки груза на крюк грузоподъемной машины должны назначаться стропальщики. Способы строповки грузов должны исключать возможность падения или скольжения застропованного груза. Установка (укладка) грузов на транспортные средства должна обеспечивать устойчивое положение груза при транспортировании и разгрузке. При выполнении погрузо-разгрузочных работ не допускается строповка груза, находящегося в неустойчивом положении, а также исправление положения элементов строповочных устройств на приподнятом грузе, оттяжка груза при косом расположении грузовых канатов. Для обеспечения безопасности при производстве погрузо-разгрузочных работ с применением соответствующих механизмов, владелец и организация, производящая работы, обязаны выполнить следующие мероприятия:

- 1) На месте производства работ не допускается нахождение лиц, не имеющих отношение к выполнению работ;
- 2) Не разрешается опускать груз на автомашину, а также поднимать груз при нахождении людей в кузове или в кабине автомашины.

Изм	Кол.уч	Лис	№д	Подпис	Дат	Изм. №	Взам. инв. №	Подпись и дата	Изм. № ориг	Лист

Требования к пожарной безопасности.

Строительная площадка должна быть оборудована комплексом первичных средств пожаротушения – песок, лопаты, багры, огнетушители.

В целях соблюдения противопожарной безопасности объекта, сохранности существующих зданий, сооружений и механизмов должностные лица (мастер, прораб, начальник участка) обязаны:

- произвести инструктаж всех участвующих в выполнении работ лиц с регистрацией в специальном журнале;
- знать и точно выполнять правила пожарной безопасности, осуществлять контроль за соблюдением их всеми работающими при демонтаже;
- обеспечить наличие, исправное содержание и готовность к применению средств пожаротушения;
- обеспечить отключение после окончания рабочей смены всей системы электроснабжения строительной площадки, кроме дежурного освещения, освещения мест проходов, проездов территории строительной площадки;
- регулярно не реже одного раза в смену проверять противопожарное состояние объекта, временных зданий и сооружений, складов;
- обязательно знать пожарную опасность материалов и конструкций;
- установить перечень профессий, работники которых должны проходить обучение по программе пожарно-технического минимума.

Во всех пожароопасных помещениях должны быть вывешены инструкции, предупредительные надписи и плакаты о мерах пожарной безопасности, учитывающие особенности этих помещений, средств тушения и эвакуации. Курить на территории строительной площадки разрешается только в специально отведенных местах с надписью «Место для курения».

Требования по электробезопасности.

Устройство и эксплуатация электроустановок должны осуществляться в соответствии с требованиями Правил устройства электроустановок, межотраслевых правил охраны труда при эксплуатации электроустановок потребителей, правил эксплуатации электроустановок потребителей.

Устройство и техническое обслуживание временных и постоянных электрических сетей на производственной территории следует осуществлять силами электротехнического персонала, имеющего соответствующую квалификационную группу по электробезопасности.

Разводка временных электросетей напряжением до 1000В, используемых при электроснабжении объектов строительства, должна быть выполнена изолированными проводами или кабелями на опорах или конструкциях, рассчитанных на механическую прочность при прокладке по ним проводов и кабелей, на высоте над уровнем земли, настила не менее, м:

- 3,5 – над проходами;
- 6,0 - над проездами;
- 2,5 – над рабочими местами.

Светильники общего освещения напряжением 127В и 220В должны устанавливаться на высоте не менее 2,5 м от уровня земли, пола, настила.

При высоте подвески менее 2,5 м необходимо применять светильники специальной конструкции или использовать напряжение не выше 42 В. Питание светильников напряжением до 42 В должно осуществляться от понижающих трансформаторов, машинных преобразователей,

Инв.№ ориг	Подпись и дата	Взам. инв. №								Лист 19
			Изм	Кол.уч	Лис	№д	Подпис	Дат		

расстояние от их подъемных и выдвижных частей, элементов конструкций, стропов, грузозахватных приспособлений, грузов до токоведущих частей, находящихся под напряжением, должно быть не менее указанных в таблице 2.

Таблица 2. Правила техники безопасности при эксплуатации электроустановок потребителей.

Допустимые расстояния до токоведущих частей, находящихся под напряжением

Напряжение, кВ	Расстояние от людей и применяемых ими инструментов и приспособлений от временных ограждений, м	Расстояние от механизмов и грузоподъемных машин в рабочем и транспортном положениях от стропов, грузозахватных приспособлений и грузов, м
До 1 кВ	0,6	1,0
На ВЛ в остальных электроустановках	Не нормируется (без прикосновения)	1,0
От 6 до 35 кВ	0,6	1,0
110 кВ	1,0	1,5
150 кВ	1,5	2,0
220 кВ	2,0	2,5
330 кВ	2,5	3,5
От 400 до 500 кВ	3,5	4,5
750 кВ	5,0	6,0
800 кВ	3,5	4,5
1150 кВ	8,0	10,0

16. Перечень мероприятий, направленных на предупреждение причинения вреда жизни или здоровью людей, имуществу физических или юридических лиц, государственному или муниципальному имуществу, окружающей среде

С целью исключения рассыпания грунта с кузовов автосамосвалов, рассеивания его во время движения кузова нагруженных грунтом автосамосвалов накрывать полотнищами брезента.

Работы на территории площадки выполнять с использованием экологически безопасных методов производства работ и средств механизации, не создающих динамических нагрузок на конструктивные элементы существующих зданий.

Мероприятия по снижению уровня шумового воздействия:

- по возможности использовать на площадке современную малозумную строительную

Взам. инв. №	
Подпись и дата	
Инв. № ориг	

Изм	Кол.уч	Лис	№д	Подпис	Дат	ПСС-38-22-ПОД-1-ТЧ	Лист
							21

ФЗ от 31.12.2017г.

Вывоз строительных отходов осуществляется на ближайший полигон для размещения отходов (расстояние 6,2 км), который находится на балансе МУП «Югорскэнергогаз». По завершению демонтажных работ с территории должны быть убраны временные здания и сооружения, оставшиеся материалы и конструкции.

Транспортная схема вывоза отходов на полигон размещения отходов

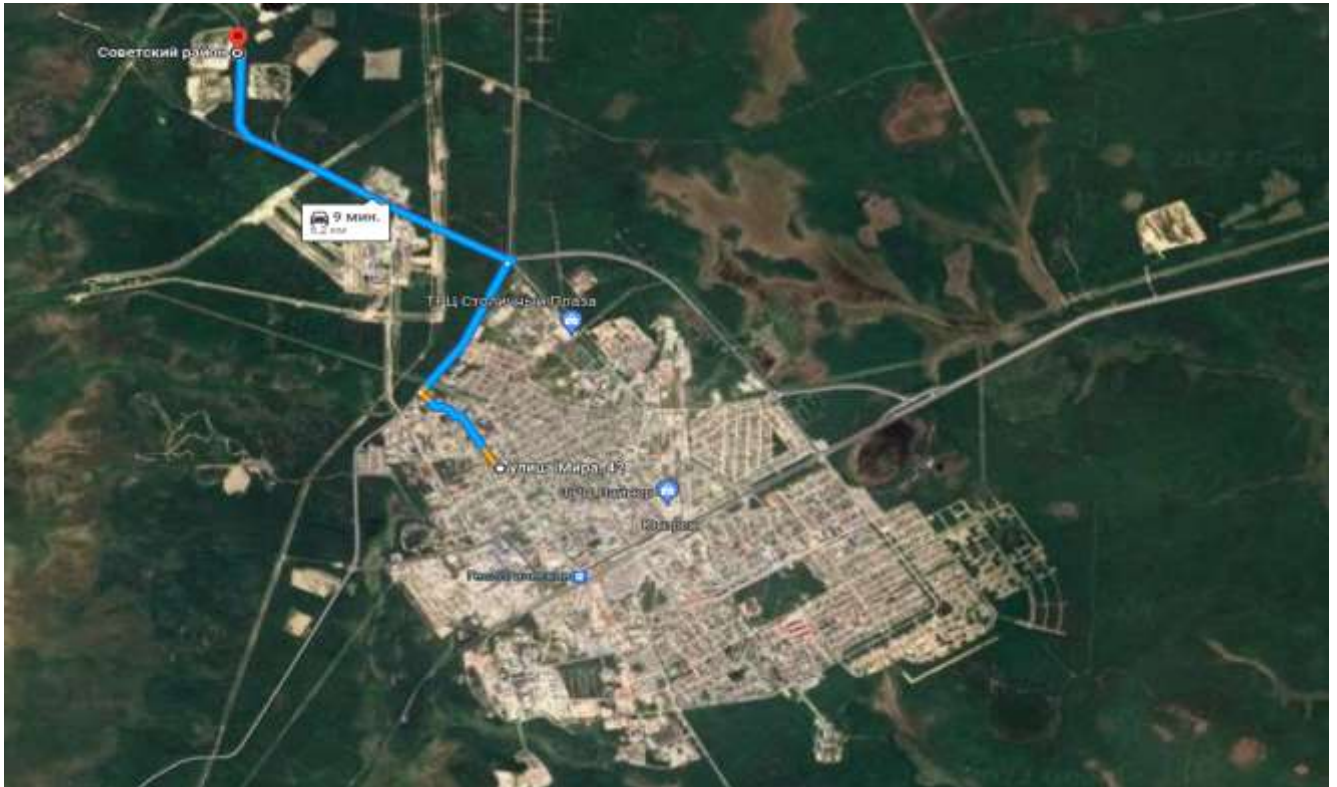

Определение объёма и веса мусора строительного для вывозки и утилизации.

1. Определяем объем демонтируемого здания в «Воздухе» или в геометрии здания:

Длина здания x Ширина здания x Высота здания (от нижней точки фундамента до конька крыши).

Объём демонтируемого здания «в воздухе» по адресу г.Югорск, ул. Мира, д. 42 принят на основании представленного технического паспорта в размере **2739,0 м3**.

2. Рассчитываем объем строительного мусора (поэлементно), приготовленного к вывозу (в твердом теле)

3. Рассчитываем Веса вывозимого мусора (каждый элемент отдельно):

$P_{\text{вес выв. Мусора}} = V_{\text{мусора в твердом теле}} \times \text{Моб.}$

где Моб.— масса объемная строительного мусора полученного при разборке.

Объемная масса строительного мусора должна приниматься усредненной по следующим нормам:

Изм	Кол.уч	Лис	№д	Подпис	Дат

Изм	Кол.уч	Лис	№д	Подпис	Дат

- при разборке бетонных конструкций - 2400 кг/м³;
- при разборке железобетонных конструкций - 2500 кг/м³;
- при разборке конструкций из кирпича, камня, отбивке штукатурки и облицовочной плитки - 1800 кг/м³;
- при разборке конструкций деревянных и каркасно-засыпных - 600 кг/м³;
- при выполнении прочих работ по разборке (кроме работ по разборке металлоконструкций и инженерно-технологического оборудования) - 1200 кг/м³.

Масса разбираемых металлоконструкций и инженерно-технологического оборудования принимается по проектным данным.

Т.к. приведенные выше данные относятся к строениям «в плотном теле», то есть неразобранными, то фактическая плотность разобранных конструкций будет отличаться (т/м³):

- смешанные отходы (демонтаж) — 1,6;
- смешанные отходы (ремонт) — 0,16;
- куски асбеста — 0,7;
- битый кирпич — 1,9;
- керамические изделия — 1,7;
- асфальтовое дорожное покрытие — 1,1;
- утеплитель (минеральная вата) — 0,2;
- стальные изделия — 0,8;
- чугунные изделия — 0,9;
- штукатурка — 1,8;
- древесно-волокнистая плита, древесно-стружечная плита — 0,65;
- дерево (оконные и дверные рамы, плинтус, панели) — 0,6;
- рубероид — 0,6.

Таблица 4. Расчет мусора строительного, приготовленного к вывозу (в твердом теле)



№ п/п	Вид конструкции	Материал	Ед. изм.	Кол-во	Формула расчёта, расчет объемов работ и расхода материалов	Факт. плотность	Вес конструкций
1	2	3	4	5	6	7	8
На полигон размещения отходов							
1	Покрытие кровли	асбестоцемент	м ³	3,64	607,22*0,006	0,7	2,55
2	Обрешетка, стропила	дерево	м ³	11,16	6,23+4,93	0,6	6,7
3	Перекрытия	дерево	м ³	288,29	54,6*8,8*3*0,2	0,6	172,97
4	Стены и перегородки	дерево	м ³	366,4	(56,4*4+8,8*16)*2*2,5*0,2	0,6	219,84
5	Фундамент	железобетон	м ³	40,96	16*4*0,4*0,4*4	2,5	102,4
Итого:				710,45			504,46

Взам. инв. №

Подпись и дата

Инв. № ориг

ГРАФИЧЕСКАЯ ЧАСТЬ

Взам. инв. №										
Подпись и дата										
Инв. № ориг								ПСС-38-22-ПОД-1-ГЧ		
		Изм	Кол.уч	Лист	№док	Подпись	Дата	Графическая часть		
		Составил		Шаламов В.А.			05.2022			
		Проверил								
		Н.контр.								
		ГИП		Шаламов В.А.			05.2022			
								Стадия	Лист	Листов
								П	1	6
								ООО «ПРОЕКТСТРОЙСЕРВИС»		

Перв. примен.
Справ. №

Подп. и дата
Инв. № дубл.
Взам. инв. №
Подп. и дата
Инв. № подл.

Ситуационная схема

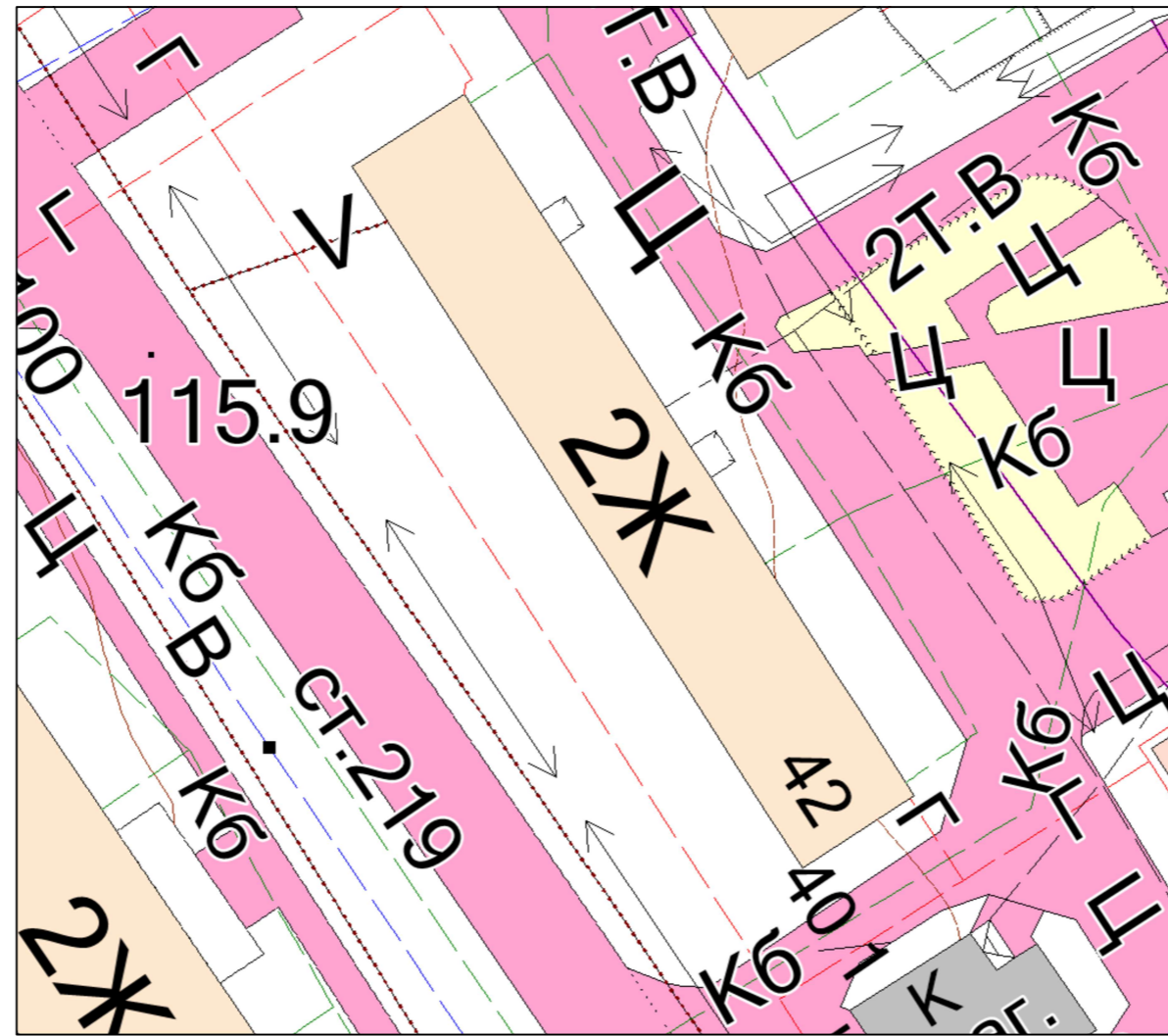

Ситуационный план



					ПСС-38-22-ПОД-1-ГЧ			
Изм.	Лист	№ докум.	Подп.	Дата	Снос объекта капитального строительства, расположенного по адресу: ХМАО-Югра, г. Югорск, ул. Мира, д. 42	Стадия	Лист	Листов
Составил		Шаламов В.А.	<i>Шаламов</i>	05.2022		П	1	5
Проверил								
Н.контр.					Ситуационная схема, ситуационный план	ООО "ПРОЕКТСТРОЙСЕРВИС"		
ГИП		Шаламов В.А.	<i>Шаламов</i>	05.2022				

Ситуационная схема

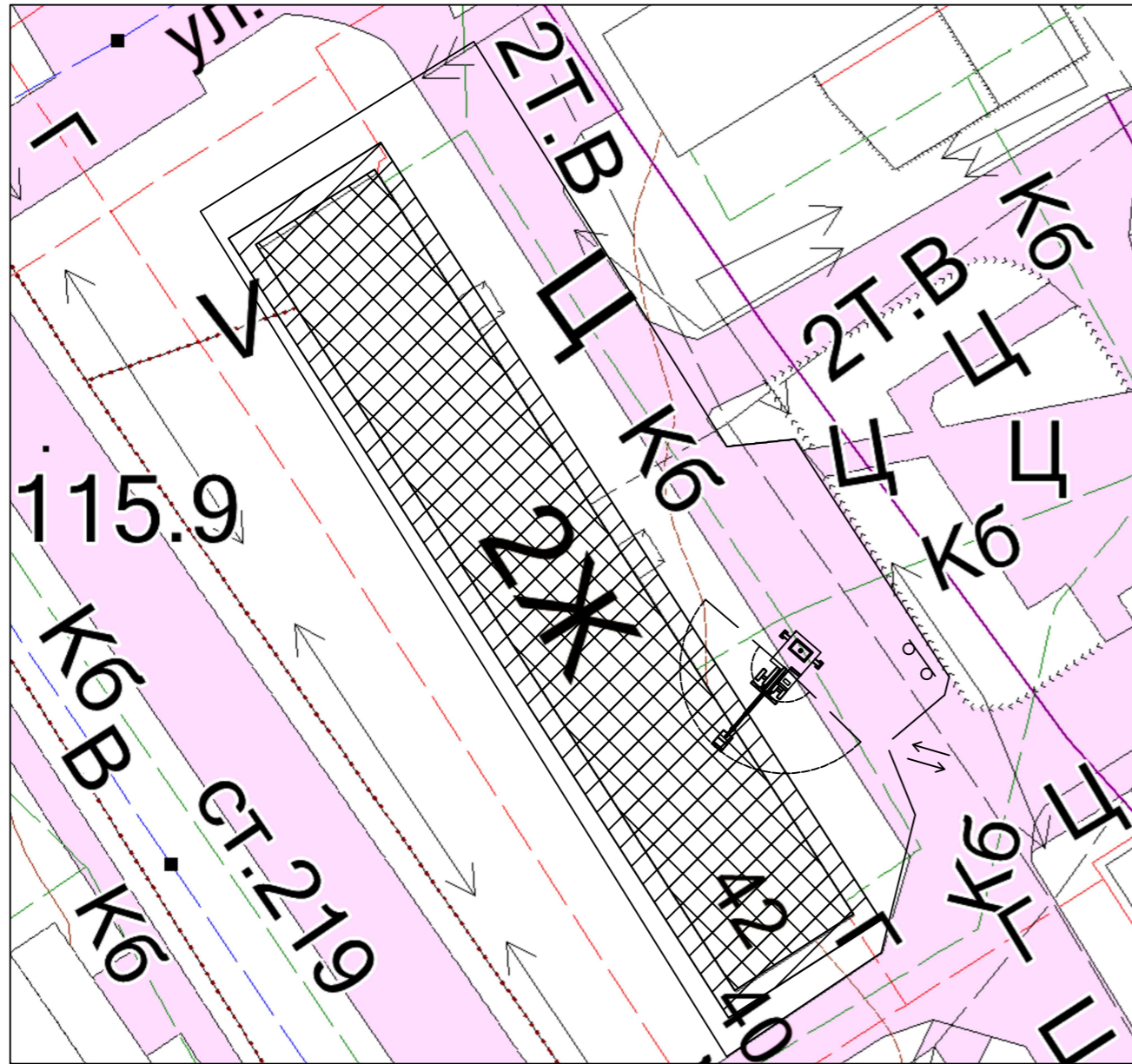

- Здание, подлежащее сносу
- Зона развала
- Ограждение территории
- Въезд и выезд на площадку
- Пожарный щит
- Зона работы экскаватора

Ведомость потребности основных машин и механизмов

Наименование	Марка	Кол.	Область применения
1	2	3	4
Экскаватор, емк., ковша 0,6 м3	ЭО-3323	1	Демонтаж здания, земляные работы, погрузочные работы
Автомобильный кран, 25т	КС-45717К-3	1	Демонтаж фундаментов
Бульдозер, 130 л.с.	ДЗ-17	1	Планировка территории
Автосамосвал, г.п. 10т	КамАЗ	4	Транспортировка строительного мусора

Ограждение строительной площадки

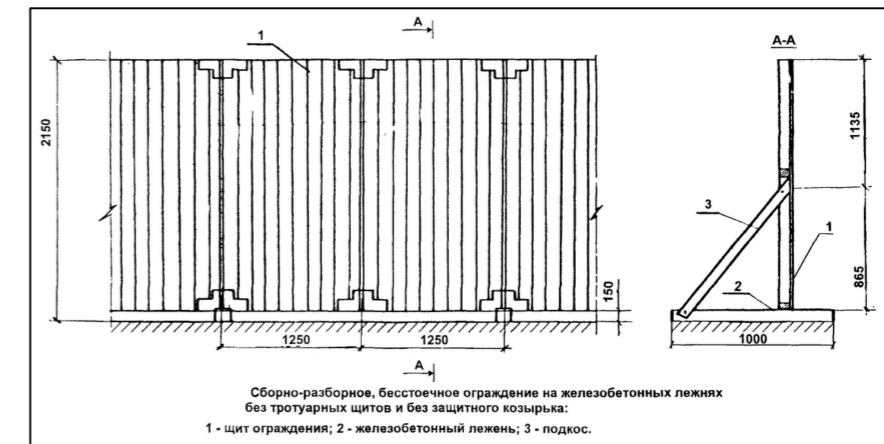

Примечание:

1. Демонтажные работы осуществлять при обязательном оперативном мониторинге транзитных инженерных сетей;
2. На вынос инженерных сетей необходимо получать технические условия при эксплуатационных организациях;
3. Для защиты смотровых колодцев транзитных инженерных систем проектом предлагается накрывать их листовым железом толщиной не менее 8 мм. Границы листов должны выступать за границы люка колодца не менее 1,5 м. Лист защитного железа не должен касаться крышки люка, при необходимости произвести песчаную подсыпку.
4. Длина ограждения строительной площадки: Инвентарное ограждение - 766 м.
5. При производстве работ возможно применение машин и механизмов других марок с аналогичными техническими характеристиками

ПСС-38-22-ПОД-1-ГЧ				
Изм.	Лист	№ докум.	Подп.	Дата
Составил		Шаламов В.А.		05.2022
Проверил				
Н.контр.				
ГИП		Шаламов В.А.		05.2022
Снос объекта капитального строительства, расположенного по адресу: ХМАО-Югра, г. Югорск, ул. Мира, д. 42				Стадия
Ситуационная схема, ситуационный план				Лист
ООО "ПРОЕКТСТРОЙСЕРВИС"				Листов
Копировал				Формат
А3				А3

Перв. примен.

Справ. №

Подп. и дата

Инв. № дубл.

Взам. инв. №

Подп. и дата

Инв. № подл.

Схема демонтажа надземной части здания экскаватором с ковшом

1. ОБЛАСТЬ ПРИМЕНЕНИЯ

1.1 Технологическая карта служит руководством по демонтажу надземной части здания экскаватором с ковшом (методом обрушения).

1.2 В состав работ, рассматриваемых картой, входят:

- подготовка здания к разборке;
- демонтаж надземной части здания (обрушением);
- удаление материалов от разборки.

2. ОРГАНИЗАЦИЯ И ТЕХНОЛОГИЯ ВЫПОЛНЕНИЯ РАБОТ

До начала подготовительных работ объект должен быть принят от Заказчика Подрядчиком к производству работ по «Акту готовности площадки к производству строительных специальных работ». До принятия объекта к производству работ от Заказчика, Подрядчику запрещается производить какие-либо работы на объекте. Проведение подготовительных работ на объекте разрешается выполнять при наличии ордера.

2.1 До начала демонтажа выполнить подготовительные работы:

- Подготовить рабочие места (разместить бытовые помещения, завести необходимые механизмы, инструменты и приспособления);
- Огородить участки производства работ сигнальной лентой, расставить знаки безопасности;
- Обеспечить огороженную площадку первичными средствами пожаротушения и аптечкой первой медицинской помощи.

Комплектацию набора первичных средств пожаротушения согласовать с уполномоченной службой заказчика, ответственной за ПБ и ТБ;

- Приказом по организации назначить из ИТР лицо, ответственное за безопасное производство работ;
- Оформить наряд-допуск на производство демонтажных работ;
- При выполнении демонтажных работ выставить наблюдающего и установить сигнальные таблички: «Опасная зона», «Проход запрещен»;
- Провести зачистку помещения от строительного и бытового мусора вручную;
- Демонтировать инженерное оборудование;
- Отключить инженерные сети от городских питающих коммуникаций;
- Демонтировать водомеры, газовые и электрические счётчики, систему вентиляции и электропроводку.

2.2 Производство работ:

Демонтаж надземной конструкции здания производить экскаватором на пневмоколесном ходу до дневной отметки поверхности земли. Основной метод разборки – обрушение конструкций.

Разрушение производится методом «на себя». При разборке с помощью экскаватора работа выполняется в общем направлении сверху-вниз.

Экскаватор устанавливается на расстоянии не ближе 5-6 метров от стены здания. Разбираемые элементы сбрасываются вниз, где сортируются и временно складываются в специально отведенных местах.

Последовательность демонтажа определяется с учётом обеспечения устойчивости и жесткости остающихся конструкций.

До разборки фундаментов необходимо расчистить завалы над ними. Для этого использовать экскаватор с ковшом.

Снос производить таким образом, чтобы к концу смены не оставалось неустойчивых и нависающих конструкций.

2.3 Удаление материалов от разборки:

Обрушенные конструкции необходимо дробить на более мелкие транспортабельные части экскаватором с ковшом.

По мере накопления строительного мусора от разборки – сортировать их и складировать в местах временного хранения.

После завершения механизированной разборки конструкций здания, образовавшийся строительный мусор грузить экскаватором на автосамосвалы и вывозить на полигон ТБО с целью дальнейшей утилизации.

3. МАТЕРИАЛЬНО-ТЕХНИЧЕСКИЕ РЕСУРСЫ

3.1 Перечень основного необходимого оборудования, машин, механизмов и инструментов:

Экскаватор с ковшом – 1 шт.
Автосамосвалы – 4 шт.

3.2 Потребность в рабочих кадрах:

Прораб – 1 чел.
Машинист экскаватора – 1 чел.
Рабочий – 5 чел.

Водитель автосамосвала – 4 шт.

Все рабочие и специалисты имеют необходимые знания и специальные допуски (разрешения) на производство данных работ.

4. ОСНОВНЫЕ УКАЗАНИЯ И МЕРОПРИЯТИЯ ПО ОХРАНЕ ТРУДА И ТЕХНИКЕ БЕЗОПАСНОСТИ

- Ответственность за выполнение мероприятий по технике безопасности, охране труда, пожарной и экологической безопасности возлагается на руководителя работ, назначенного приказом;

- Запрещается выполнять демонтажные работы при скорости ветра 15 м/с и более, при грозе или тумане, исключающих видимость в пределах фронта работ;

- В местах производства демонтажных работ и в зоне работы основных машин и механизмов запрещается нахождение лиц, не имеющих непосредственного отношения к этим работам;

- Присутствие людей и передвижение транспортных средств в зонах возможного падения грузов запрещается;

- Опасную зону для нахождения людей выделить сигнальными ограждениями по ГОСТ 12.4.059-89 и табличками «Опасная зона. Проход запрещен»;

- Все лица, находящиеся на строительной площадке, обязаны носить защитные каски;

- При производстве демонтажных работ соблюдать требования «Правил по охране труда в строительстве», утвержденных

Приказом Минтруда №336н от 01.06.2015 г.;

- Лицо, ответственное за безопасное производство работ, обязано:

- 1) ознакомить рабочих с технологической картой;
- 2) следить за исправным состоянием инструментов, механизмов и приспособлений;
- 3) разъяснить работникам их обязанности и последовательность выполнения работ.

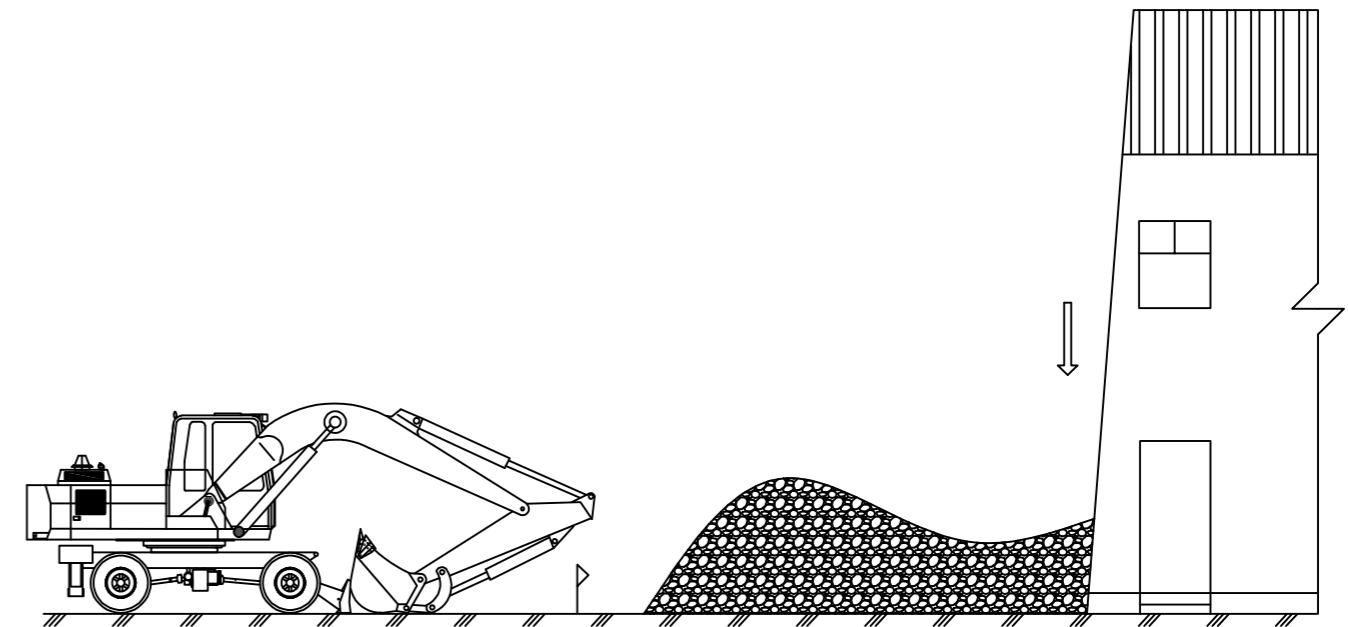
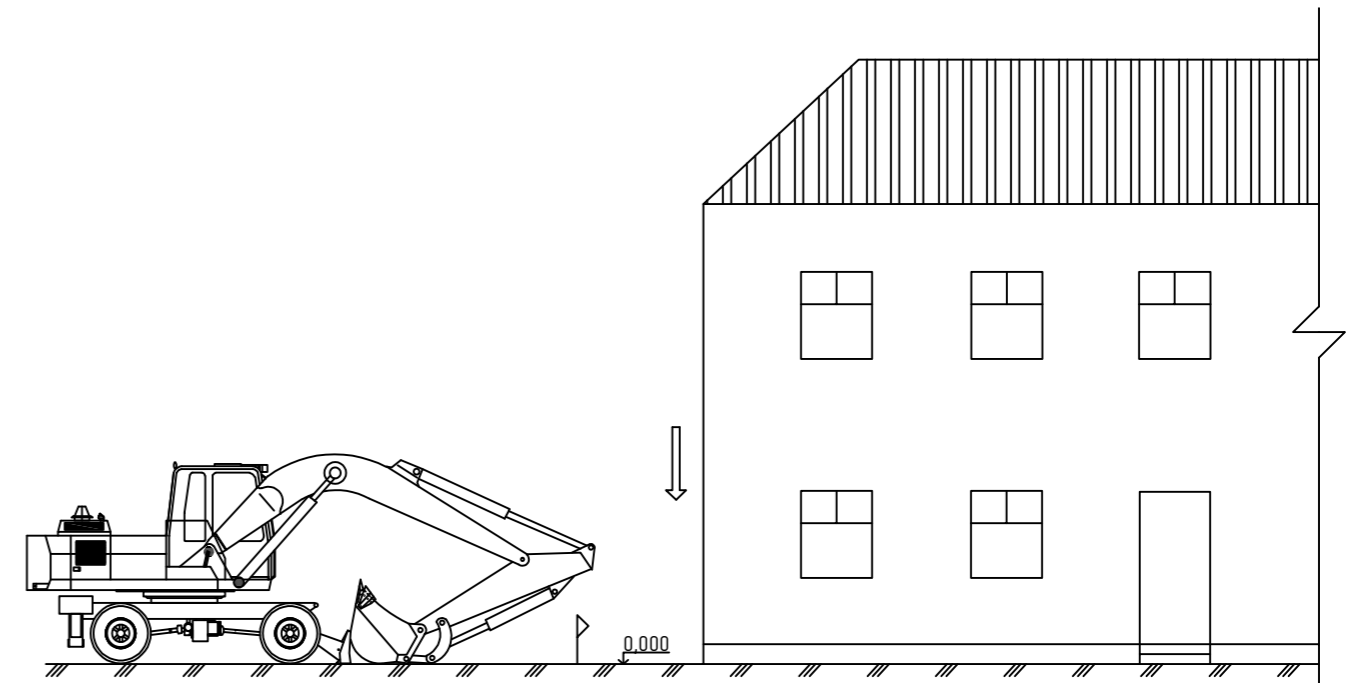

					ПСС-38-22-ПОД-1-ГЧ			
					Снос объекта капитального строительства, расположенного по адресу: ХМАО-Югра, г. Югорск, ул. Мира, д. 42	Стадия	Лист	Листов
						П	3	5
					Ситуационная схема, ситуационный план	ООО "ПРОЕКТСТРОЙСЕРВИС"		
Изм.	Лист	№ докум.	Подп.	Дата				
Составил		Шаламов В.А.	<i>Шаламов</i>	05.2022				
Проверил								
Н.контр.								
ГИП		Шаламов В.А.	<i>Шаламов</i>	05.2022				

Схема демонтажа подземной части (фундаментов) здания

1. Технологическая карта на демонтаж подземной части (фундаментов) объекта капитального строительства
ОБЛАСТЬ ПРИМЕНЕНИЯ

1.1 Технологическая карта служит руководством по демонтажу подземной части (фундаментов) здания экскаватором с ковшом и автокраном.

1.2 В состав работ, рассматриваемых картой, входят:

- подготовительные работы к разборке;
- демонтаж подземной части здания;
- удаление материалов от разборки.

2. ОРГАНИЗАЦИЯ И ТЕХНОЛОГИЯ ВЫПОЛНЕНИЯ РАБОТ

2.1 До начала демонтажа выполнить подготовительные работы:

- Подготовить рабочие места (разместить бытовые помещения, завести необходимые механизмы, инструменты и приспособления);
 - Огородить участки производства работ сигнальной лентой, расставить знаки безопасности;
 - Обеспечить огороженную площадку первичными средствами пожаротушения и аптечкой первой медицинской помощи.
- Комплектацию набора первичных средств пожаротушения согласовать с уполномоченной службой заказчика, ответственной за ПБ и ТБ;
- Приказом по организации назначить из ИТР лицо, ответственное за безопасное производство работ;
 - Оформить наряд-допуск на производство демонтажных работ;
 - При выполнении демонтажных работ выставить наблюдающего и установить сигнальные таблички: «Опасная зона», «Проход запрещен».

2.2 Производство работ:

К демонтажу фундаментов приступить только после того, как снесена надземная часть здания и расчищены завалы над ними. Демонтировать свайный железобетонный фундамент здания механизированным способом:

- произвести откопку фундамента экскаватором с ковшом;
- произвести погрузку свай с помощью автокрана на транспортные средства (автосамосвалы) и вывезти в места временного хранения материалов с последующим вывозом в места размещения (полигон ТБО).

2.3 Удаление материалов от разборки:

Фундаменты (при необходимости) следует резать на более мелкие транспортабельные части сварочными аппаратами. По мере накопления строительного мусора от разборки фундаментов – сортировать их и складировать в местах временного хранения. После завершения механизированной разборки фундаментов здания, образовавшийся строительный мусор грузить экскаватором на автосамосвалы и вывозить на полигон ТБО с целью дальнейшей утилизации.

3. МАТЕРИАЛЬНО-ТЕХНИЧЕСКИЕ РЕСУРСЫ

3.1 Перечень основного необходимого оборудования, машин, механизмов и инструментов:

- Экскаватор с ковшом – 1 шт.
- Автокран – 1 шт.
- Автосамосвалы – 4 шт.

3.2 Потребность в рабочих кадрах:

- Прораб – 1 чел.
- Машинист экскаватора (с ковшом) – 1 чел.
- Машинист автокрана – 1 чел.
- Рабочий – 5 чел.
- Водитель автосамосвала – 4 шт.

Все рабочие и специалисты имеют необходимые знания и специальные допуски (разрешения) на производство данных работ.

4. ОСНОВНЫЕ УКАЗАНИЯ И МЕРОПРИЯТИЯ ПО ОХРАНЕ ТРУДА И ТЕХНИКЕ БЕЗОПАСНОСТИ

- Ответственность за выполнение мероприятия по технике безопасности, охране труда, пожарной и экологической безопасности возлагается на руководителя работ, назначенного приказом;
- Запрещается выполнять демонтажные работы при скорости ветра 15 м/с и более, при грозе или тумане, исключающих видимость в пределах фронта работ;
- В местах производства демонтажных работ и в зоне работы основных машин и механизмов запрещается нахождение лиц, не имеющих непосредственного отношения к этим работам;
- Присутствие людей и передвижение транспортных средств в зонах возможного падения грузов запрещается;
- Опасную зону для нахождения людей выделить сигнальными ограждениями по ГОСТ 12.4.059-89 и табличками «Опасная зона. Проход запрещен»;
- Все лица, находящиеся на строительной площадке, обязаны носить защитные каски;
- При производстве демонтажных работ соблюдать требования «Правил по охране труда в строительстве», утвержденных Приказом Минтруда №336н от 01.06.2015 г.;
- Лицо, ответственное за безопасное производство работ, обязано:
 - 1) ознакомить рабочих с технологической картой;
 - 2) следить за исправным состоянием инструментов, механизмов и приспособлений;
 - 3) разъяснить работникам их обязанности и последовательность выполнения работ.

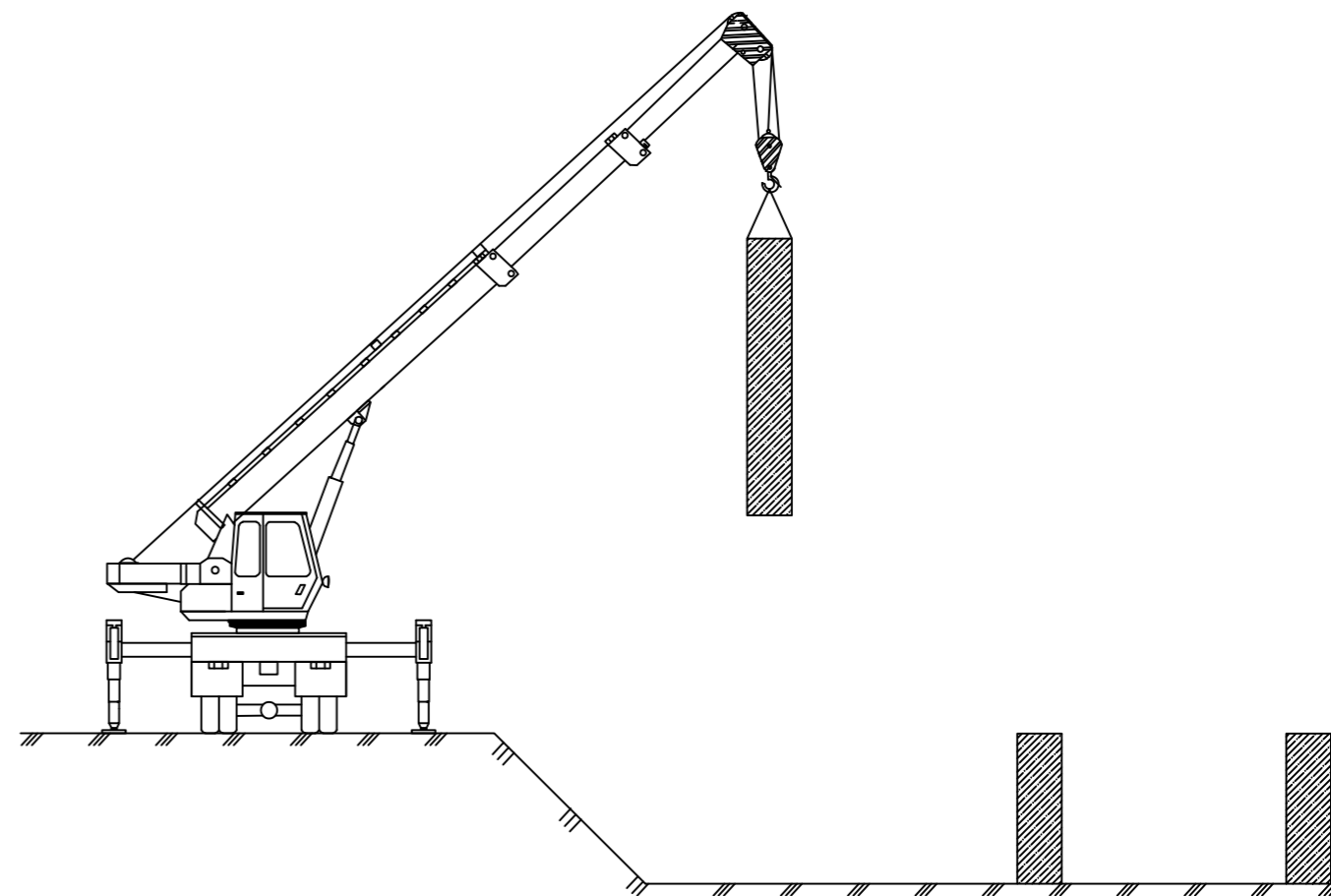
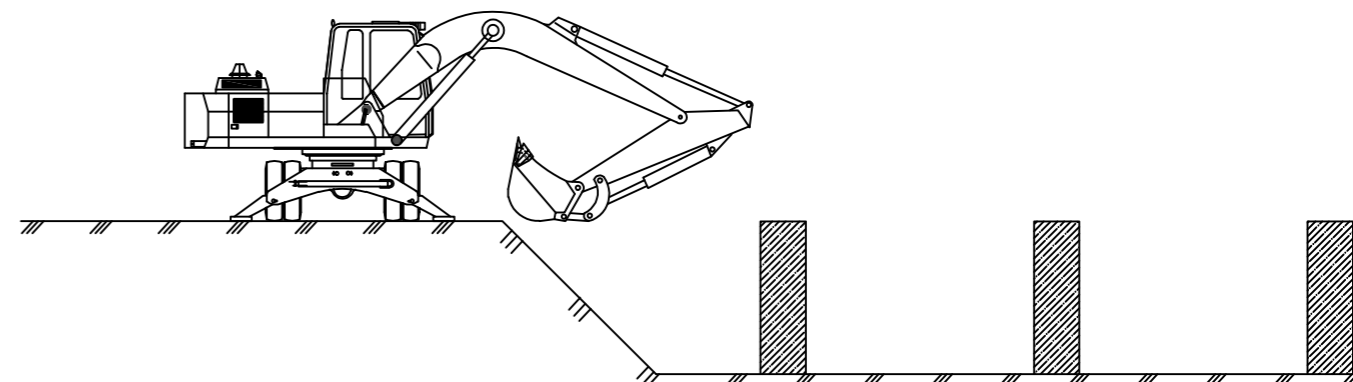

					ПСС-38-22-ПОД-1-ГЧ			
					Снос объекта капитального строительства, расположенного по адресу: ХМАО-Югра, г. Югорск, ул. Мира, д. 42	Стадия	Лист	Листов
						П	4	5
					Ситуационная схема, ситуационный план	ООО "ПРОЕКТСТРОЙСЕРВИС"		
Изм.	Лист	№ докум.	Подп.	Дата				
Составил		Шаламов В.А.	<i>Шаламов</i>	05.2022				
Проверил								
Н.контр.								
ГИП		Шаламов В.А.	<i>Шаламов</i>	05.2022				

Перв. примен.

Справ. №

Подп. и дата

Инв. № дубл.

Взам. инв. №

Подп. и дата

Инв. № подл.

Схема планировки территории бульдозером

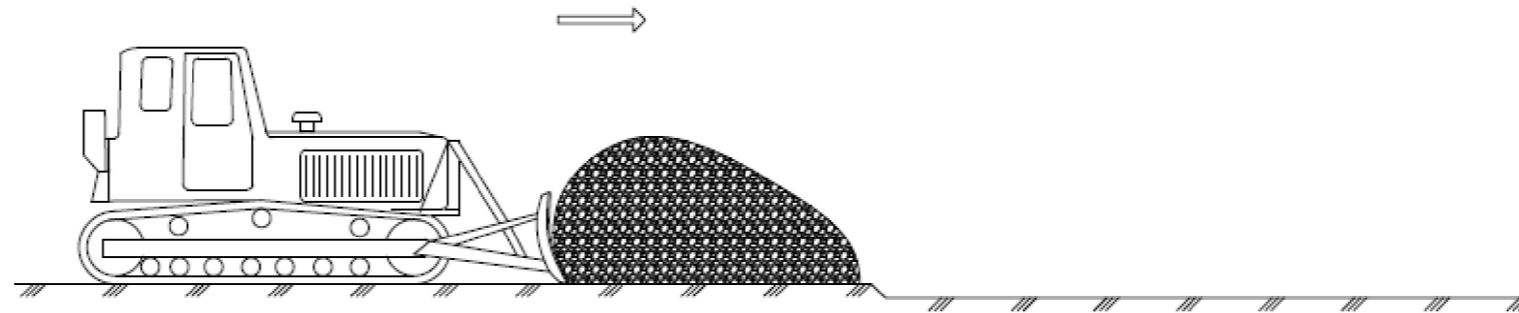

Технологическая карта на планировку территории после сноса объекта капитального строительства

1. ОБЛАСТЬ ПРИМЕНЕНИЯ

1.1 Технологическая карта служит руководством по планировке территории бульдозером после сноса объекта методом обрушения

2. ОРГАНИЗАЦИЯ И ТЕХНОЛОГИЯ ВЫПОЛНЕНИЯ РАБОТ

2.1 Производство работ:

К планировке территории приступать только после того, как демонтированы все конструкции здания. До планировки необходимо произвести зачистку площадки. Строительный мусор вывозится с площадки полностью (на полигон ТБО).

Планировка территории производится следующим образом:

Грунт доставляют к месту укладки автосамосвалами, а затем небольшими порциями сталкивают бульдозерами с бровки котлована. Далее привозной грунт разравнивают бульдозером.

3. МАТЕРИАЛЬНО-ТЕХНИЧЕСКИЕ РЕСУРСЫ

3.1 Перечень основного необходимого оборудования, машин, механизмов и инструментов:

Бульдозер – 1 шт.
Автосамосвалы – 2 шт.

3.2 Потребность в рабочих кадрах:

Прораб – 1 чел.
Машинист бульдозера – 1 чел.
Рабочий – 2 чел.
Водитель автосамосвала – 2 чел.

Все рабочие и специалисты имеют необходимые знания и специальные допуски (разрешения) на производство данных работ.

4. ОСНОВНЫЕ УКАЗАНИЯ И МЕРОПРИЯТИЯ ПО ОХРАНЕ ТРУДА И ТЕХНИКЕ БЕЗОПАСНОСТИ

- Ответственность за выполнение мероприятия по технике безопасности, охране труда, пожарной и экологической безопасности возлагается на руководителя работ, назначенного приказом;
- Запрещается выполнять демонтажные работы при скорости ветра 15 м/с и более, при грозе или тумане, исключающих видимость в пределах фронта работ;
- В местах производства демонтажных работ и в зоне работы основных машин и механизмов запрещается нахождение лиц, не имеющих непосредственного отношения к этим работам;
- Присутствие людей и передвижение транспортных средств в зонах возможного падения грузов запрещается;
- Опасную зону для нахождения людей выделить сигнальными ограждениями по ГОСТ 12.4.059-89 и табличками «Опасная зона. Проход запрещен»;



- Все лица, находящиеся на строительной площадке, обязаны носить защитные каски;
- При производстве демонтажных работ соблюдать требования «Правил по охране труда в строительстве», утвержденных Приказом Минтруда №336н от 01.06.2015 г.;

- Лицо, ответственное за безопасное производство работ, обязано:

- 1) ознакомить рабочих с технологической картой;
- 2) следить за исправным состоянием инструментов, механизмов и приспособлений;
- 3) разъяснить работникам их обязанности и последовательность выполнения работ.

					ПСС-38-22-ПОД-1-ГЧ			
					Снос объекта капитального строительства, расположенного по адресу: ХМАО-Югра, г. Югорск, ул. Мира, д. 42	Стадия	Лист	Листов
						П	5	5
					Ситуационная схема, ситуационный план	ООО "ПРОЕКТСТРОЙСЕРВИС"		
Изм.	Лист	№ докум.	Подп.	Дата				
Составил		Шаламов В.А.	<i>Шаламов</i>	05.2022				
Проверил								
Н.контр.								
ГИП		Шаламов В.А.	<i>Шаламов</i>	05.2022				

ПРИЛОЖЕНИЯ

Инв.№ ориг	Подпись и дата						Взам. инв.№		
							ПСС-38-22-ПОД-1		
Изм		Кол.уч	Лист	№док	Подпись	Дата			
Составил		Шаламов В.А.			05.2022				
Проверил									
Н.контр.									
ГИП		Шаламов В.А.			05.2022				
Приложения							Стадия	Лист	Листов
							П	1	37
							ООО «ПРОЕКТСТРОЙСЕРВИС»		

УТВЕРЖДАЮ:

Заместитель директора – начальник
юридического отдела департамента
жилищно-коммунального и
строительного комплекса



О.С. Валиурова

2022 г.

**ЗАДАНИЕ
НА РАЗРАБОТКУ ПРОЕКТА ОРГАНИЗАЦИИ РАБОТ ПО СНОСУ
(ДЕМОНТАЖУ) АВАРИЙНЫХ ЖИЛЫХ ДОМОВ В ГОРОДЕ ЮГОРСКЕ**

Перечень основных данных и требований	Основные данные и требования
1. Общие данные	
1.1. Основание для проектирования	1) Муниципальная программа «Развитие жилищной сферы», утвержденной постановлением администрации города Югорска от 31.10.2018 № 3011; 2) Муниципальная программа «Автомобильные дороги, транспорт и городская среда», утвержденной постановлением администрации города Югорска от 29.10.2018 № 2986; 3) Распоряжение администрации города Югорска
1.2. Источник финансирования	Бюджет города Югорска
1.3. Полное наименование Заказчика	Департамент жилищно-коммунального и строительного комплекса администрации города Югорска, 628260, Россия, Тюменская обл., Ханты-Мансийский автономный округ – Югра, г. Югорск, ул. Механизаторов, 22
1.4. Стадийность проектирования	1) Технический отчет по результатам обследования 2) Проектная документация
1.5. Цель проектирования	1) Разработка проекта организации работ по сносу объектов капитального строительства (ветхого и аварийного жилья) на территории муниципального образования город Югорск с учётом технических и технологических решений, действующих нормативов, технологических правил при проведении работ, требований к охране труда и экологической обстановке для последующего демонтажа соответствующих объектов. 2) В проектно-сметной документации необходимо предусмотреть условие, что в результате выполненных работ по сносу объектов капитального строительства, Заказчик должен получить выровненную территорию, освобожденную от аварийных строений, сооружений и мусора (включая демонтаж фундаментов и засыпку котлована песком до уровня проезжей части).
1.6. Функциональное назначение и проектная мощность	<ul style="list-style-type: none"> ✓ Жилой дом расположенный по адресу: г. Югорск, ул. Мира, д.42 (год постройки – 1980 г., число этажей – 2; строительный объём – 2739,0 куб.м.; средняя внутренняя высота помещений – 2,50 м; общая площадь здания – 821,7 кв.м.; количество квартир – 12) ✓ Жилой дом расположенный по адресу: г. Югорск, ул. Мира, д.65 (год постройки – 1986 г., число этажей – 2; строительный объём – 1407,0 куб.м.; средняя внутренняя высота помещений – 2,35 м; общая площадь здания – 419,3 кв.м.; количество квартир – 8) ✓ Жилой дом расположенный по адресу: г.Югорск, ул. Таёжная, д.17 (год постройки – 1976 г.; число этажей – 2; строительный объём – 1703,0 куб.м.; средняя внутренняя высота помещений – 2,50 м; общая площадь здания – 548,1 кв.м.; количество квартир – 12) ✓ Жилой дом расположенный по адресу: г. Югорск, ул. Мира, д.55А (год постройки – 1985 г.; число этажей – 2; строительный объём – 2866,0 куб.м.; средняя внутренняя высота помещений – 2,4 м; общая площадь здания – 853,8 кв.м.; количество квартир – 16) ✓ Жилой дом расположенный по адресу: г. Югорск, ул. Таёжная, д.20 (год постройки – 1982 г.; число этажей – 2; строительный объём – 3572,0 куб.м.; средняя внутренняя высота помещений – 2,48 м; общая площадь здания – 1105,2 кв.м.; количество квартир – 16)

1

Инва.№ orig	Подпись и дата	Взам. инв.№

Изм	Кол.уч	Лис	№д	Подпис	Дат

	<ul style="list-style-type: none"> ✓ Жилой дом расположенный по адресу: г. Югорск, ул. Садовая, д.62А (год постройки – 1985 г.; число этажей – 2; строительный объём – 2798,0 куб.м.; средняя внутренняя высота помещений – 2,60 м; общая площадь здания – 847,0 кв.м.; количество квартир – 16) ✓ Жилой дом расположенный по адресу: г. Югорск, ул. Мира, д.65А (год постройки – 1984 г.; число этажей – 2; строительный объём – 4218,0 куб.м.; средняя внутренняя высота помещений – 2,33 м; общая площадь здания – 1261,7 кв.м.; количество квартир – 24) ✓ Жилой дом расположенный по адресу: г. Югорск, ул. Железнодорожная, д.39А (год постройки – 1985 г.; число этажей – 2; строительный объём – 2494,0 куб.м.; средняя внутренняя высота помещений – 2,50 м; общая площадь здания – 742,2 кв.м.; количество квартир – 18)
1.7. Сведения об участке выполнения работ	<p>1) Общие сведения:</p> <ul style="list-style-type: none"> - Климатический район - 1; - Подрайон – IД ; - Ветровой –II; - Снеговой район – V; - Зона влажности – нормальная; - Глубина промерзания грунтов - (2.4м-2.88м). <p>Климатические данные необходимо учитывать по СП 131.13330.2012 Строительная климатология. Актуализированная редакция СНиП 23-01-99*</p> <p>2) Наименование и адреса объектов (аварийного жилья):</p> <ul style="list-style-type: none"> - г. Югорск, ул. Мира, д.42; - г. Югорск, ул. Мира, д.65; - г. Югорск, ул. Таёжная, д.17; - г. Югорск, ул. Мира, д.55А; - г. Югорск, ул. Таёжная, д.20; - г. Югорск, ул. Садовая, д.62А; - г. Югорск, ул. Мира, д.65А; - г. Югорск, ул. Железнодорожная, д.39А
1.8. Исходные данные для проектирования	<ul style="list-style-type: none"> ✓ Технические паспорта (либо их копии) объектов; ✓ Выписки из ЕГРН об основных характеристиках и зарегистрированных правах на объект недвижимости ✓ Акты обследований жилых домов; ✓ Заключения о признании жилых домов непригодными для постоянного проживания; ✓ Акты технического обследования на жилые дома. <p>Сбор недостающих исходных данных проектная организация осуществляет самостоятельно.</p>
2. Основные требования	
2.1. Требования к выполнению инженерных изысканий	Не требуется
2.2. Требования к составу и содержанию проектной документации	<p>1) Предусмотреть разработку проектной документации в соответствии с требованиями письма Министерства регионального развития РФ от 22.06.2009 г. № 19088-СК/08 «О разъяснении норм Положения о составе разделов проектной документации и требованиях к их содержанию».</p> <p>2) Состав и объём проектной документации разработать в соответствии с постановлением Правительства РФ от 26.04.2019 г. №509 «Об утверждении требований к составу и содержанию проекта организации работ по сносу объекта капитального строительства», а именно:</p> <ul style="list-style-type: none"> - Раздел «Проект организации работ по сносу или демонтажу объектов капитального строительства»; - Раздел «Смета на снос объектов капитального строительства». <p>3) Проектно-сметная документация должна быть разработана <i>отдельно на каждый жилой дом, подлежащий сносу</i> (отдельный раздел «Проекта организации работ по сносу или демонтажу объектов капитального строительства» на бумажном носителе и отдельные файлы в электронном виде), совмещение проектно-сметной документации на несколько домов не допускается.</p> <p>4) Проектной организации необходимо разработать в установленной форме ведомости объёмов работ (по каждому объекту).</p> <p>5) В проектно-сметной документации необходимо предусмотреть:</p>

Инва.№ ориг	Подпись и дата	Взам. инв.№

Изм	Кол.уч	Лис	№д	Подпис	Дат

	<ul style="list-style-type: none"> - установку ограждения строительной площадки (в местах движения пешеходов забор должен иметь козырёк и тротуар с ограждением от проезжей части улицы) (при необходимости); - обозначение выездов и въездов на строительную площадку специальными знаками или указателями (при необходимости); - установку информационного щита с наименованием Подрядчика и указанием адреса, телефона, сроков строительных работ (при необходимости); - обеспечение сохранности элементов благоустройства прилегающей территории, конструкции соседних строений, сооружений, обеспечение их восстановления до исходного состояния в случае повреждения за счёт Подрядчика без увеличения стоимости работ; - демонтаж конструкций здания, включая фундаменты (обоснование принятого метода сноса аварийного жилья); - мероприятия по рекультивации и благоустройству земельного участка (засыпку котлована после демонтажа фундаментов и планировку земельного участка); - обеспечение своевременного вывоза (транспортировки) строительного мусора и отходов (не допуская загромождения площадки вокруг объекта) на полигон ТБО в соответствии с действующими нормативными документами в области экологии и охраны окружающей среды; - отсыпку земельного участка песком строительным среднезернистым <i>до уровня проезжей части</i>; <p>б) Проектная документация должна соответствовать требованиям: -«Градостроительного кодекса Российской Федерации» от 29.12.2004г. № 190-ФЗ; -Федерального закона от 27.12.2002г. № 184-ФЗ «О техническом регулировании»; -Федерального закона от 30.12.2009г. № 384-ФЗ «Технический регламент о безопасности зданий и сооружений»; -МДС 12-46.2008 «Методические рекомендации по разработке и оформлению проекта организации строительства, проекта организации работ по сносу (демонтажу), проекта производства работ»; -СП 48.13330.2011 «Организация строительства. Актуализированная редакция СНиП 12-01-2004»; -СНиП 12-03-2001. «Безопасность труда в строительстве. Часть 1. Общие требования»; -СНиП 12-04-2002. «Безопасность труда в строительстве. Часть 2. Общие требования» и др.</p>
2.3. Схема планировочной организации земельного участка	Не требуется
2.4. Охрана окружающей среды	Охрану окружающей среды обеспечить в соответствии с требованиями: - Федерального закона от 10.01.2002 г. № 7-ФЗ «Об охране окружающей среды»; - Федерального закона от 30.03.1999 г. № 52-ФЗ «О санитарно-эпидемиологическом благополучии населения».
2.5. Требования о выполнении противопожарных мероприятий	Пожарную безопасность обеспечить в соответствии с требованиями: - Федерального закона № 123-ФЗ от 22.07.2008 г. «Технический регламент о требованиях пожарной безопасности».
2.6. Требования к составу сметной документации	1) Сметную документацию разработать базисно-индексным методом на основании Методики определения стоимости строительной продукции на территории РФ (МДС 81-35.2004), а также Постановления Правительства РФ от 16 февраля 2008 г. №87. 2) Сводный сметный расчёт выполнить в двух уровнях цен (базисный и текущий). 3) Пересчёт в текущий уровень цен выполнить путём применения индексов изменения сметной стоимости на период разработки сметной документации. 3) Пересчёт в текущий уровень цен выполнить путём применения индексов изменения сметной стоимости на период разработки сметной документации. Для определения текущей стоимости строительства применить индексы изменения сметной стоимости строительства по

Взам. инв. №

Подпись и дата

Инв. № ориг

Изм	Кол.уч	Лис	№д	Подпис	Дат

	<p>данным Министерства строительства и жилищно-коммунального хозяйства Российской Федерации (публикуются ежеквартально).</p> <p>4) При отсутствии во ФГИС ЦС данных о сметных ценах в текущем уровне цен на отдельные материалы, изделия, конструкции и оборудование, а также сметных нормативов на отдельные виды работ и услуг допускается определение их сметной стоимости по наиболее экономичному варианту, определённому на основании сбора информации о текущих ценах (конъюнктурный анализ). Результаты конъюнктурного анализа оформить в соответствии с рекомендуемой формой приведенной в приложении №1 к приказу №421/пр от 04.08.2020г. и подписать муниципальным заказчиком.</p>
3. Дополнительные требования	
3.1.Необходимость проведения обследования существующих зданий и сооружений	Произвести визуальное и инструментальное обследование здания и несущих конструкций в объёме, необходимом для разработки проектной документации.
3.2.Необходимость выполнения обмерных работ	Не требуется
3.3.Требования к оформлению и сдаче проектной документации	- Технический отчёт по результатам обследования предоставляется на бумажном носителе в количестве 1 экземпляр и в электронном виде; - Проектная документация предоставляется на бумажном носителе в количестве 3-х экземпляров и в электронном виде (1 CD-диск). Проектную документацию оформить в соответствии с ГОСТ 21.001-2013 «Система проектной документации для строительства. Общие положения». Разделы проектной документации необходимо выделить в отдельные тома (книги) в твердом переплете.
3.4.Необходимость проведения авторского надзора	Не требуется
3.5.Особые условия	1) Сроки окончания выполнения работ 3 месяца с даты заключения муниципального контракта; 2) Все необходимые согласования проектной документации с заинтересованными ведомствами и организациями выполняются Подрядчиком в объёме требований действующих нормативно-правовых документов при участии Муниципального заказчика; 3) Договор с АУ Ханты-Мансийского автономного округа-Югры «Управление государственной экспертизы проектной документации и ценообразования в строительстве» на проведение государственной экспертизы в объёме проверки достоверности определения сметной стоимости заключает Муниципальный заказчик; 4) Подрядчик оказывает содействие Муниципальному заказчику при проведении государственной экспертизы в объёме проверки достоверности определения сметной стоимости (устраняет замечания, выявленные в проектной документации при проведении проверки).
3.6.Требования к сдаче проектной документации, сформированной в форме электронного документа	Предусмотреть разработку электронной версии проектной документации в соответствии с требованиями приказа Минстроя России от 12.05.2017 №783/пр

СОГЛАСОВАНО:

Начальник управления строительства
департамента жилищно-коммунального
и строительного комплекса

А.Ю. Казаченко
« 20 » сентября 2022 год

Исполнитель: заместитель начальника отдела
подготовки строительства Управления строительства
Ваганин Дмитрий Михайлович
vaganin_DM@ugorsk.ru
Тел. 8(34675)7-04-56

Взам. инв. №	
Подпись и дата	
Инв. № ориг	

Изм	Кол.уч	Лис	№д	Подпис	Дат

РОССИЙСКАЯ ФЕДЕРАЦИЯ

Ханты-Мансийский автономный округ

Югорское подразделение
 Филиала ФГУП «Ростехинвентаризация» по ХМАО-Югра

Область Тюменская
 Город Югорск

Технический паспорт

На жилой дом

№ 42 по улице Мира г.Югорск Лит. А

Инвентарный номер	71:187:001:003355050
Реестровый номер	291206:001:003355050
Кадастровый номер	86:00:000000:0000:71:187:001:003355050

Паспорт составлен по состоянию на «29» декабря 2006 г.

Начальник
 Югорского подразделения



[Handwritten Signature]
 Зарецкая Г.В.

Изм	Кол.уч	Лис	№д	Подпис	Дат

Изм	Кол.уч	Лис	№д	Подпис	Дат

ТЕХНИЧЕСКИЙ ПАСПОРТ

На жилой дом № 42 литер А
 По ул. Мира
 город Югорск

Квартал № _____
 Инвентарный № _____
 шифр _____

I. Общие сведения

Серия, тип проекта _____
 Год постройки 1980 Переоборудовано (надстроено) в _____ году
 Год последнего капитального ремонта _____
 Число этажей 2 Строительный объем 2739 куб.м
 Число лестниц 3 шт. Их уборочная площадь 41,0 кв.м.
 Уборочная площадь общих коридоров и мест общего пользования 5,1 кв.м.
 Средняя внутренняя высота помещений 2,5 м
 Площадь здания (с лоджиями, балконами, шкафами, коридорами и лест.клетками) 821,7 кв.м.
 Из нее: жилые помещения: площадь квартир с учетом балконов 821,7 кв.м.
 Общая площадь квартир 725,7 кв.м.
 в том числе жилой площади 389,6 кв.м.
 средняя площадь квартиры 32,5 кв.м.

Распределение жилой площади

№ пп	жилая площадь находится:	количество		Жилая площадь	текущие изменения на					
		жилых квартир	жилых комнат		Количество		жилая площадь	количество		жилая площ.
					жилых квартир	Жилых комнат		жилых квартир	жилых комнат	
1.	в квартирах	12	30	389,6						
2.	в помещениях коридорной системы									
3.	в общежитиях									
4.	служеб. жилая площадь									
5.	маневр. жилая площадь									

Из общего числа жилой площади находится:

6.	а) в мансардах								
	б) в подвалах								
	в) в цокол. этажах								
	г) в бараках								

Распределение квартир по числу комнат (без общежитий, коридорной системы)

№ пп	КВАРТИРЫ	Число квартир	Их жилая площадь	Текущие изменения			
				Число квартир	Их жилая площадь	Число квартир	Их жилая площадь
1	Однокомнатные						
2	Двухкомнатные	6	167,4				
3	Трехкомнатные	6	222,2				
4	Четырехкомнатные						
5	Пятикомнатные						
6	Шестикомнатные						
7	Семь и более комнат						
	ВСЕГО:	12	389,6				

Инв.№ ориг _____
 Подпись и дата _____
 Взам. инв. № _____

Изм	Кол.уч	Лис	№д	Подпис	Дат

Инв.№ ориг	Подпись и дата	Взам. инв.№

Изм	Кол.уч	Лис	№д	Подпис	Дат

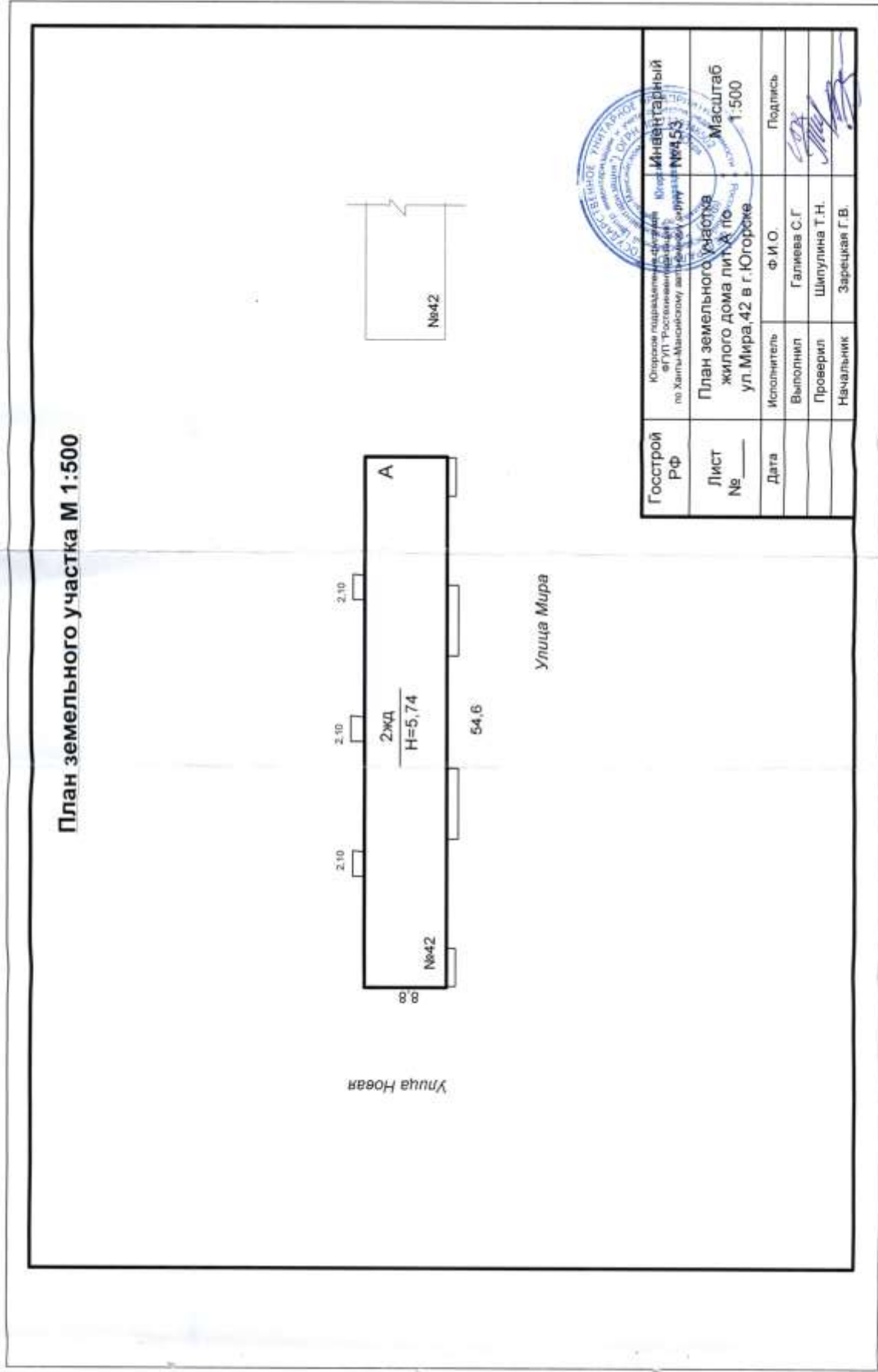

Юрисконсультация ФГУП «Росстандарт» по Хитинскому району №42	Инвентарный №42
План земельного участка жилого дома лит. А по ул. Мира, 42 в г. Югорске	Масштаб 1:500
Исполнитель	Ф.И.О.
Выполнил	Галиева С.Г.
Проверил	Шипулина Т.Н.
Начальник	Зарецкая Г.В.
Дата	Подпись

Нежилые помещения: полезная площадь

кв.м.

№ ППТ	КЛАССИФИКАЦИЯ ПОМЕЩЕНИЙ	ОСНОВНАЯ		ВСПОМОГАТ.		ТЕКУЩИЕ ИЗМЕНЕНИЯ							
		ОБЩ.	АРЕН-ДУЕМ	ОБЩ.	АРЕН-ДУЕМ	ОСНОВНАЯ		ВСПОМ.		ОСНОВНАЯ		ВСПОМ.	
						ОБЩ.	АРЕН-ДУЕМ	ОБЩ.	АРЕН-ДУЕМ	ОБЩ.	АРЕН-ДУЕМ	ОБЩ.	АРЕН-ДУЕМ
	Жилая в нежил. помещ.												
	Торговая												
	Производственная												
	Складская												
	Бытовые обслуживания												
	Гаражи												
	Учреждения												
	Обществ. питания												
	Школьная												
	Учебно-научная												
	Лечебно-санитарная												
	Культпросвет												
	Театров и зрел. предпр.												
	Творческие мастерские												
	прочие												
	ВСЕГО:												

В том числе площадь, используемая жилищной конторой для собственных нужд _____ **кв.м.**

Используемые помещения	основ.	вспом.	Текущие изменения			
			основ.	вспом.	основ.	вспом.
1. учрежденческая						
а) жилищная контора						
б) комнаты детские, кружки						
2. культурно-просветительская						
а) красные уголки, клубы						
3. прочая						
а) мастерские						
б) склады жилищных контор						
в) теплоузел						
г) котельная						
в том числе на газе						
на твердом топливе						
ИТОГО:						

Инд.№ ориг
Подпись и дата
Взам. инв. №

Изм	Кол.уч	Лис	№д	Подпис	Дат
-----	--------	-----	----	--------	-----

II. Экспликация земельного участка (в кв.м.)

Дата записи	Площадь участка				Незастроенная площадь										
	По земельным документам	Фактически	В том числе		Асфальт покрытия		Прочие замощения	Площадки (оборудован)		Грунт	Под зелеными насаждениями				
			Застроен.	Не асфальт.	Проезда	Тротуара		Детские	Спортивные		Придомовый сквер	Газон деревьями	Газоны, цветники, клумбы	Площадки для	
29.12.06		Грунт участка не определены	498,2												

III. Уборочная площадь (в кв.м.)

Дата записи	дворовая территория							уличный тротуар				Кроме того арочн. проезда		
	Всего	в том числе						Всего	в том числе					
		Проезда	Тротуара	Прочие замощения	Площадки (оборудов.)		Зеленые насаждения		Зелен.	Насажд. грунт	грунт	Прочие	Асфальтовые покрытия	
29.12.06														

IV. Сведения о принадлежности

Дата записи	Субъект права: Для граждан – фамилия, имя, отчество Для юридических лиц – по Уставу	Документы, подтверждающие право собственности, владения, пользования	Доля (часть, литера)

Инв.№ ориг	Подпись и дата	Взам. инв.№

Изм	Кол.уч	Лис	№д	Подпис	Дат

V. Оценка служебных строений, дворовых сооружений и замощений

Литер по плану	Назначение	Этажность	Длина, ширина, высота	Площадь, м2	Объем, м3	Описание конструктивных элементов и их удельные веса							№ сборника, № таблицы	Единица измер. стоим. по таблице	Коэффициент климат район	ст-ть единицы измер. с поправками	Восстановительн. ст-ть в рублях	Износ в процентах	Действительн. ст-ть в рублях
						Фундамент	Стены и перегородки	Перекрытия	Кровля	Полы	Проемы	Отделочные работы							
Итого:																			

Инв.№ ориг	Подпись и дата	Взам.инв.№	
------------	----------------	------------	--

Изм	Кол.уч	Лис	№д	Подпис	Дат
-----	--------	-----	----	--------	-----

VI. Оценка служебных строений, дворовых сооружений и замощений

Литер по плану	Назначение	Этажность	Длина, ширина, высота	Площадь, м2	Объем, м3	Описание конструктивных элементов и их удельные веса							№ сборника, № таблицы	Единица измер. стоим. по таблице	Коэффициент климат.район	ст-ть единицы измер. с поправками	Восстановительн. ст-ть в рублях	Износ в процентах	Действительн. ст-ть в рублях
						Фундамент	Стены и перегородки	Перекрытия	Кровля	Полы	Проемы	Отделочные работы							
Итого																			

Инв.№ ориг	Подпись и дата	Взам.инв.№

Изм	Кол.уч	Лис	№д	Подпис	Дат

VII. Техническое описание холодных пристроек и тамбуров

Литер по плану	Назначение	этажность	Описание конструктивных элементов и их удельные веса								№ сборника	№ таблицы	Уд. Вес объекта %	Износ %	
			Фундамент	Стены и перегород.	Перекрытия	Крыша	Полы	Оконные проемы	Дверные проемы	Отделочные работы					Вн. санитарно- и электротехн. устр-ва

VIII. Исчисление площадей и объемов здания и его частей (подвалов, полуподвалов и пристроек)

Литера по плану	Наименование здания и его частей	Формулы подсчета, м ²	Площадь, м ²	Высота, м	Объем, м ³
А	Жилой дом	8,8x54,6	480,5	5,7	2739
	крыльца	(2,82,10x2,8)x3	17,7		
	Итого		498,2		

Инв. № ориг	Подпись и дата	Взам. инв. №	
-------------	----------------	--------------	--

Изм	Кол.уч	Лис	№д	Подпис	Дат
-----	--------	-----	----	--------	-----

IX. Благоустройство жилой площади

Дата записи		29.12.06					
Водопровод		+					
канализация	центральная						
	центральная	+					
отопление	печное						
	печное газовое						
	центральное	от АГВ					
		от ТЭЦ Минэнерго					
		от собствен. котел.	на твердом топливе				
			на газе				
		от групп. или кварт. котел.	на твердом топливе				
на газе	+						
калориферы							
ванны	с горячим водоснабжением		+				
	с газовыми колонками						
	с дровяными колонками						
	без колонок и горячей воды						
горячее водоснабжение		От колонок					
		центральное		+			
газоснабжение							
		центральное		+			
мусоропровод							
лифты							
Напряжение, вт		220		+			
		320					

Инв.№ ориг	Подпись и дата	Взам. инв. №	
------------	----------------	--------------	--

Изм	Кол.уч	Лис	№д	Подпис	Дат	

X. Описание конструктивных элементов здания и определение износа

Год постройки **1980** Число этажей **два**
 Литера **A**
 Группа капитальности **4** Вид внутренней отделки **простая**

Наименование конструктивных элементов	Описание конструктивных элементов	Техническое состояние	Удельный вес по таблице	Поправки к удельному весу %	Удельный вес констр.элемента с поправкой	Износ в %	% износа к строению	Техн. измен. износа %	
								элемента	К строению
Фундаменты	свайные	Отколы, трещины	3	1	3	40	1,2		
Стены	Брусчатые	Гниль, трещины, отслоение	25	1	25	70	17,5		
Перегородки	Брус, дошат.	Перекося,							
перекрытие	Чердачное	Дерев.отепл. Прогиб, протечки	10	1	10	80	8,0		
	Междуэтажное								
	Надподвальное								
Кровля	шифер	трещины	5	1	5	30	1,5		
Полы	Дошат., линолеум	Прогиб, стертость	16	1	16	60	9,6		
проемы	Оконные	Дв. деревянные	10	1	10	50	5,0		
	Дверные								
Внутренняя отделка	Сухая шт., обои, покраска	Отслоение, шелушение	12	1	12	60	7,2		
Сан. и электротехнич. устройства	Отопление	+	12	1	12	70	8,4		
	Водопровод	+							
	Канализация	+							
	Г. водоснабж.	+							
	Ванны	+							
	Электроосвещение	+							
	Телефон	+							
	Лестница	+							
Газ	+								
Прочие работы	+		7	1	7	70	4,9		
Итого:			100				63,3		

Процент износа: 63%

Инв.№ ориг	Подпись и дата	Взам. инв.№

Изм	Кол.уч	Лис	№д	Подпис	Дат

XI. Исчисление восстановительной и действительной стоимости здания и его частей

Литер по плану	Наименование строений и пристроек	№ сборника	№ таблицы	Ст-ть по таблице	Поправки к стоимости в коэффициентах													
					Удел. вес строения	На высоту пом-ния	На ср. пл. квартир	На пол	Отклон. от группы капитальности	На наруж. отделку	Климатич. Р-он	Удел.вес строения после поправок	Ст-ть ед.измер.после поправ.коэф.	Объем или площадь	Восстановит.стоим.в руб	% износа	Действит.стоим.в руб	
А	Жилой дом	4	16	33,2	1,0							1,06		35,19	2739	96385	63	35662

Инва.№ ориг	Подпись и дата	Взам.инв.№

Изм	Кол.уч	Лис	№д	Подпис	Дат

Инв.№ ориг	Подпись и дата	Взам.инв.№

Изм	Кол.уч	Лис	№д	Подпис	Дат

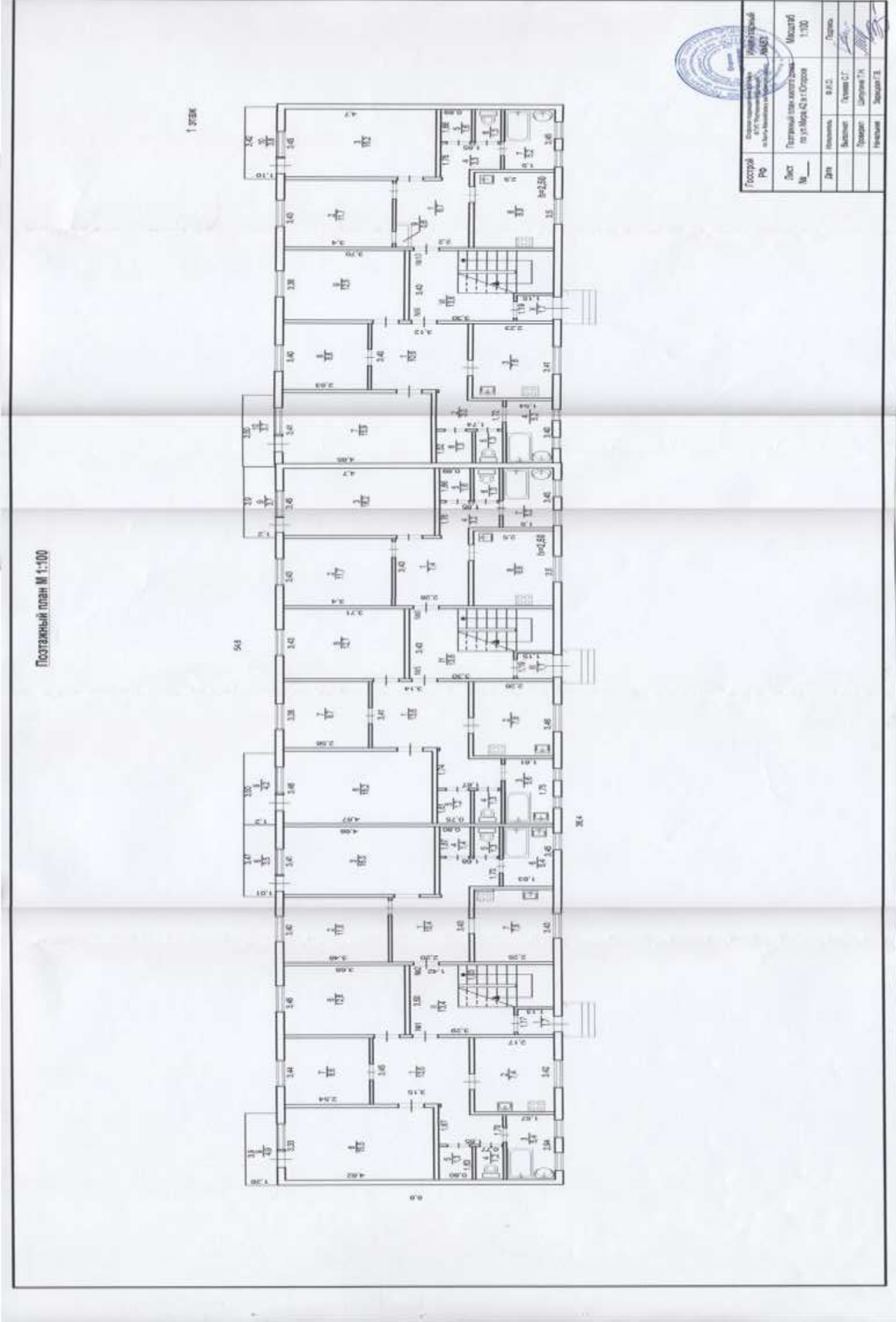

Госстрой РБ	Унитарное предприятие «Беларуская служба нагляду за будаўніцтвам»	Масштаб М 1:100
Лист №	Полтавский план-эскиз здания по ул. Мухомова, 42 в г. Гродно	Листов 1/10
Дир.	Инженер	Директор
Выполн.	Архитектор	Инженер
Провер.	Архитектор	Инженер
Инженер	Архитектор	Инженер

ПСС-38-22-ПОД-1

Инв.№ ориг	Подпись и дата	Взам.инв.№

Изм	Кол.уч	Лис	№д	Подпис	Дат

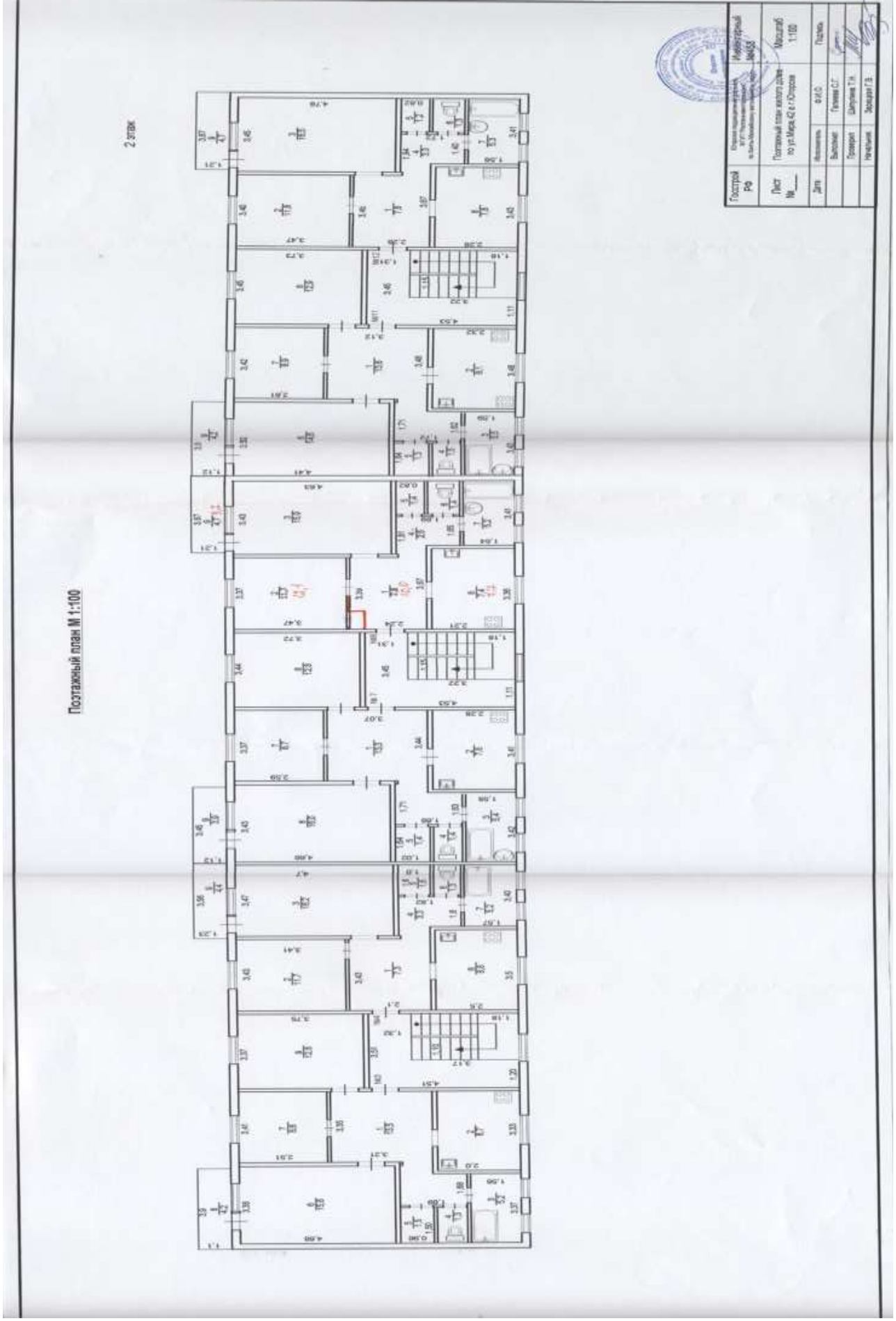

Полный РД	Исполнитель И.И.И.	Масштаб 1:100
Лист №	Полный И.И.И.	Исполнитель И.И.И.
Дет.	Ф.И.О.	Полно.
Выполн.	Генер. Д.	Проект.
Соглас.	Соглас. Т.А.	Соглас. Т.А.
Исполн.	Соглас. Т.А.	Соглас. Т.А.

Экспликация к поэтажному плану

Литера по плану	Этаж	Номер помещения (квартиры и т.д.)	Номер по плану строения	Назначение частей помещения: комната, кухня, коридор ит.д.	Формула подсчета площади по внутреннему обмеру	Площадь по внутреннему обмеру, кв.м							Примечание		
						Площадь квартиры с учетом балкона	В том числе					Площадь балконов и лоджий		Высота помещений возведенная или демонтированная пер. обр.	
							Общая площадь квартиры	жилая	подсобная	Лоджии	Балконы				
1	2	3	4	5	6	7	8	9	10	11	12	13	14		
А	1		1	Коридор		13,5	13,5		13,5						
			2	Кухня	3,42x2,17	7,4	7,4		7,4						
			3	Ванная	2,94x1,57	5,4	5,4		5,4						
			4	Туалет		1,2	1,2		1,2						
			5	Кладовая		1,3	1,3		1,3						
			6	Комната	3,33x4,52	15,5	15,5	15,5							
			7	Комната	3,44x2,54	8,6	8,6	8,6							
			8	Комната	3,46x3,68	12,6	12,6	12,6							
			9	балкон		4,9					4,9				
						Итого по кв.№1			70,4	65,5	36,7	28,8	4,9		
	2		1	Коридор	3,43x2,20	10,4	10,4		10,4						
			2	Комната	3,40x3,48	11,8	11,8	11,8							
			3	Комната	3,41x4,68	16,0	16,0	16,0							
			4	Кладовая		1,4	1,4			1,4					
			5	Туалет		1,3	1,3			1,3					
			6	Ванная	3,45x1,63	5,4	5,4		5,4						
			7	Кухня	3,43x2,25	7,8	7,8		7,8						
			8	Балкон	3,47x1,01	3,5					3,5				
						Итого по кв.№2			57,6	54,1	27,8	26,3	3,5		
	5		1	Коридор	3,41x3,14	13,6	13,6		13,6						
			2	Кухня	3,46x2,26	7,8	7,8		7,8						
			3	Ванная	1,75x1,61	5,6	5,6		5,6						
			4	Туалет		1,3	1,3		1,3						
			5	Кладовая		1,2	1,2		1,2						
			6	Комната	3,46x4,67	16,2	16,2	16,2							
			7	Комната	3,38x2,56	8,7	8,7	8,7							
			8	Комната	3,43x3,71	12,7	12,7	12,7							
			9	Балкон		4,2					4,2				
			Итого по кв.№5			71,3	67,1	37,6	29,5	4,2					
	6		1	Коридор	3,43x2,26	7,4	7,4		7,4						
			2	Комната	3,43x3,4	11,7	11,7	11,7							
			3	Комната	3,45x4,7	16,2	16,2	16,2							
			4	Коридор		3,2	3,2			3,2					
			5	Кладовая	1,66x0,89	1,6	1,6			1,6					
			6	туалет		1,3	1,3			1,3					
			7	Ванная	3,45x1,5	5,2	5,2		5,2						
			8	Кухня	3,5x2,5	8,6	8,8		8,8						
			9	Балкон		3,7					3,7				
			Итого по кв.№6			59,1	55,4	27,9	27,5	3,7					
	9		1	Коридор	3,40x3,12	10,6	10,6		10,6						
			2	Коридор		3,0	3,0		3,0						
			3	Кухня	3,41x2,23	7,6	7,6		7,6						
			4	Ванная	3,40x1,54	5,2	5,2		5,2						
			5	Туалет		1,3	1,3		1,3						
			6	Кладовая		1,3	1,3		1,3						
			7	Комната	3,41x4,85	15,9	15,9	15,9							

Инд.№ ориг
Подпись и дата
Взам.инв.№

Изм	Кол.уч	Лис	№д	Подпис	Дат
-----	--------	-----	----	--------	-----

1	2	3	4	5	6	7	8	9	10	11	12	13	14
			6	Комната	2,53x3,40	8,6	8,6	8,6					
			9	Комната	3,38x3,70	12,5	12,5	12,5					
			10	Балкон		3,7				3,7			
			Итого по кв.№9				69,7	66,0	37,0	29,0	3,7		
			10	1	Коридор		6,7	6,7		6,7			
				2	Комната	3,43x3,4	11,7	11,7	11,7				
				3	Комната	3,45x4,7	16,2	16,2	16,2				
				4	Коридор		3,3	3,3		3,3			
				5	Кладовая		1,6	1,6		1,6			
				6	туалет		1,3	1,3		1,3			
				7	Ванная	3,45x1,5	5,2	5,2		5,2			
				8	Кухня	3,5x2,5	8,8	8,8		8,8			
				9	Шкаф		0,6	0,6		0,6			
				10	Балкон		3,8			3,8			
			Итого по кв.№10				59,2	55,4	27,9	27,5	3,8		
			Итого по 1 этажу				387,3	363,5	194,9	168,6	23,8		
	2	3	1	Коридор		13,5	13,5		13,5				
			2	Кухня	3,33x2,0	6,7	6,7		6,7				
			3	Ванная	3,37x1,56	5,2	5,2		5,2				
			4	туалет		1,3	1,3		1,3				
			5	Кладовая		1,5	1,5		1,5				
			6	Комната	3,38x4,68	15,8	15,8	15,8					
			7	Комната	3,41x2,51	8,6	8,6	8,6					
			8	балкон		4,2				4,2			
			9	Комната	3,37x3,75	12,6	12,6	12,6					
			Итого по кв.№3				69,4	65,2	37,0	28,2	4,2		
			4	1	Коридор	3,43x2,10	7,3	7,3		7,3			нет доступа
				2	комната	3,43x3,41	11,7	11,7	11,7				
				3	Комната	3,47x4,7	16,2	16,2	16,2				
				4	Коридор		3,3	3,3		3,3			
				5	Кладовая		1,6	1,6		1,6			
				6	Туалет		1,3	1,3		1,3			
				7	Ванная	3,40x1,57	5,2	5,2		5,2			
				8	Кухня	3,5x2,5	8,8	8,8		8,8			
				9	балкон		4,4			4,4			
			Итого по кв.№4				59,8	55,4	27,9	27,5	4,4		
			7	1	Коридор	3,44x3,07	13,3	13,3		13,3			
				2	Кухня	3,41x2,28	7,8	7,8		7,8			
				3	Ванная	3,42x1,58	5,4	5,4		5,4			
				4	Туалет		1,4	1,4		1,4			
				5	Кладовая		1,4	1,4		1,4			
				6	Комната	3,43x4,66	16,0	16,0	16,0				
				7	Комната	3,37x2,59	8,7	8,7	8,7				
				8	Комната	3,44x3,72	12,8	12,8	12,8				
				9	балкон		3,9			3,9			
			Итого по кв.№7				70,7	66,8	37,5	29,3	3,9		
			8	1	Коридор	3,39x2,24	7,6	7,6		7,6			
				2	Комната	3,37x3,47	11,7	11,7	11,7				
				3	Комната	3,43x4,63	15,9	15,9	15,9				
				4	Коридор		2,8	2,8		2,8			
				5	Кладовая		1,4	1,4		1,4			
				6	Туалет		1,4	1,4		1,4			
				7	ванная	3,41x1,54	5,2	5,2		5,2			
				8	Кухня	3,36x2,21	7,4	7,4		7,4			
				9	Балкон		4,7			4,7			
			Итого по кв.№8				57,4	53,7	27,6	25,8	4,7		

изм. Success 19.02.11. Манев

Инва.№ ориг
Подпись и дата
Взам. инв.№

Изм	Кол.уч	Лис	№д	Подпис	Дат
-----	--------	-----	----	--------	-----

1	2	3	4	5	6	7	8	10	11	12	13	14	
			11	1	Коридор	3,48x3,12	13,6	13,6		13,6			
				2	Кухня	3,48x2,32	8,1	8,1		8,1			
				3	Ванная	3,43x1,59	5,5	5,5		5,5			
				4	туалет		1,5	1,5		1,5			
				5	Кладовая		1,3	1,3		1,3			
				6	Комната	3,32x4,41	14,6	14,6	14,6				
				7	Комната	3,42x2,61	8,9	8,9	8,9				
				8	Комната	3,45x3,73	12,9	12,9	12,9				
				9	балкон		4,2			4,2			
				Итого по кв.№11			70,6	66,4	36,4	30,0	4,2		
			12	1	Коридор	3,45x2,26	7,8	7,8		7,8			
				2	Комната	3,40x3,47	11,8	11,8	11,8				
				3	Комната	3,45x4,78	16,5	16,5	16,5				
				4	Коридор		3,3	3,3		3,3			
				5	Кладовая		1,2	1,2		1,2			
				6	Туалет		1,3	1,3		1,3			
				7	Ванная	3,41x1,56	5,3	5,3		5,3			
				8	Кухня	3,43x2,28	7,8	7,8		7,8			
				9	балкон		4,7			4,7			
				Итого по кв.№12			59,7	55,0	28,3	26,7	4,7		
				Итого по 2 этажу			388,3	362,2	194,7	167,5	26,1		
				Итого по дому			775,6	725,7	389,6	336,1	49,9		
				I	Тамбур		1,7						
				II	Лестничная кл.		13,4						
				III	Тамбур		1,7						
				VI	Лестничная кл.		13,8						
				V	Тамбур		1,7						
				VI	Лестничная кл.		13,8						
							46,1						
				Всего по дому			821,7	725,7	389,6	336,1	49,9		

Инва.№ ориг	Подпись и дата	Взам. инв.№

Изм	Кол.уч	Лис	№д	Подпис	Дат

XII. Общая стоимость строений и сооружений на участке, руб

Дата записи	В ценах какого года	Основные строения		Служебные строения		сооружения		всего	
		восстан. ст-ть	действит ст-ть	восстан. ст-ть	действит ст-ть	восстан. ст-ть	действит ст-ть	восстан. ст-ть	действит ст-ть
29.12.06	1969	96385	35662					96385	35662

XIII. Текущие изменения внесены

Работа выполнена	29.12.06		
Работу выполнил	<i>С.Г.</i>	Галиева С.Г.	
Проверил	<i>Т.Н.</i>	Шипулина Т.Н.	
Начальник	<i>З.В.</i>	Зарецкая З.В.	



Инва.№ ориг	Подпись и дата	Взам. инв.№

Изм	Кол.уч	Лис	№д	Подпис	Дат

ЗАКЛЮЧЕНИЕ № 156

**о признании жилого дома № 42 по ул. Мира непригодным
для постоянного проживания**

г. Югорск

29.12.2006 года

Комиссия по оценке жилых помещений муниципального жилищного фонда, назначенная Постановлением главы города Югорска № 585 от 18 мая 2006 года, в составе **председателя** Бандурина В.К. – зам. главы города по городскому хозяйству, **председателя комитета** по жилищно-коммунальному и строительному комплексу администрации города Югорска,

Барабаш В.С., начальника отдела по жилищной политике администрации города Югорска, заместителя председателя комиссии,

Бочаровой О.В., ведущего специалиста отдела по жилищной политике, секретаря комиссии,

и членов комиссии:

Гончарука В.А., начальника отдела государственного пожарного надзора по г. Югорску, г. Советскому и Советскому району управления ГПН главного управления МЧС России по ХМАО – Югре, эксперта,

Левонян С.Г., директора ОАО «Служба заказчика»,

Зарецкой Г.В., начальника Югорского подразделения филиала ФГУП «Ростехинвентаризация» по Ханты-Мансийскому автономному округу - Югре

Злобина В.В., начальника территориального отдела территориального управления «Роспотребнадзора» по ХМАО - Югре в г. Югорске и Советском районе, эксперта.

Ермакова А.Ю., начальника юридическо-правового управления администрации города Югорска,

Каушкиной И.К., главного архитектора администрации города Югорска,

Колчиной Е.В., заместителя директора департамента муниципальной собственности и градостроительства,

Оплетаевой Е.М., заместителя начальника Советского отдела Управления Федеральной регистрационной службы по Тюменской области, Ханты-Мансийскому и Ямало-Ненецкому автономным округам,

Сорокун Л.В., старшего инспектора отдела инспектирования по городу Югорску и Советскому району инспекции государственного архитектурно-строительного надзора Ханты-Мансийского автономного округа – Югры,

Ершова Е.И., депутата Думы города Югорска,

и приглашенного уполномоченного лица собственника Голина С.Д., заместителя главы города, директора департамента муниципальной собственности и градостроительства

по результатам рассмотренных документов:

1) заключения по результатам противопожарного обследования 12-ти квартирного жилого дома, расположенного по адресу: г. Югорск, ул. Мира, 42, выданного ОГПН по г. Югорску, г. Советский и Советскому району от 29.12.2006 г.;

2) технического паспорта на жилой дом № 42 по ул. Мира в г. Югорске, выданного ФГУП «Ростехинвентаризация» по ХМАО – Югра от 29.12.2006 г.;

3) заключения об оценке уровня соответствия требованиям санитарных правил и норм, выданного Территориальным отделом Территориального управления Федеральной службы по надзору в сфере защиты прав потребителей и благополучия человека по ХМАО – Югре в городе Югорске и Советском районе от 29.12.2006 г.;

4) акта технического обследования на жилой дом, выданный Филиалом ФГУП «Ростехинвентаризация» от 29.12.2006 г.,

на основании акта комиссия по оценке жилых помещений муниципального жилищного фонда, составленного по результатам обследования, комиссия по оценке жилых помещений приняла заключение, жилой дом, расположенный по

Взам. инв. №	
Подпись и дата	
Инв. № ориг	

Изм	Кол.уч	Лис	№д	Подпис	Дат	ПСС-38-22-ПОД-1	Лист 23

адресу ул. Мира, д. 42 **признать непригодным для постоянного проживания людей**, в связи с несоответствием жилых помещений санитарно-эпидемиологическим нормам, требованиям норм и правил пожарной безопасности в РФ и средним процентом износа здания, равным 63 %.

Приложения к заключению:

- а) заключение об оценке уровня соответствия требованиям санитарных правил и норм, выданное Территориальным отделом Территориального управления Федеральной службы по надзору в сфере защиты прав потребителей и благополучия человека по ХМАО – Югра в г. Югорске и Советском районе от 29.12.2006 г.;
- б) технический паспорт на жилой дом № 42 по ул. Мира в г. Югорске, выданного ФГУП «Ростехинвентаризация» по ХМАО – Югра от 29.12.2006 г.;
- в) заключение по результатам противопожарного обследования 12-ти квартирного жилого дома, расположенного по адресу г. Югорск, ул. Мира, 42, выданное ОГПН по г. Югорску, г. Советский и Советскому району от 29.12.2006 г.;
- г) акта технического обследования на жилой дом, выданный Филиалом ФГУП «Ростехинвентаризация» от 29.12.2006 г.

Особое мнение членов комиссии по оценке жилых помещений муниципального жилищного фонда:

Председатель комиссии	В.К. Бандурин
Заместитель председателя комиссии	В.С. Барабаш
Члены комиссии	В.А. Гончарук
	С.Л. Левонян
	Г.В. Зарецкая
	В.В. Злобин
	А.Ю. Ермаков
	И.К. Каушкина
	Е.В. Колчина
	Е.М. Оплетаева
	Л.В. Сорокун
	Е.И. Ершов
	О.В. Бочарова

Инв.№ ориг	Подпись и дата	Взам. инв.№	

Изм	Кол.уч	Лис	№д	Подпис	Дат

АКТ № 156
обследования жилого дома № 42 по ул. Мира

г. Югорск

29.12.2006 года

Комиссия по оценке жилых помещений муниципального жилищного фонда, назначенная Постановлением главы города Югорска № 585 от 18.05.2006 г., в составе **председателя** Бандурина В.К. – зам. главы города по городскому хозяйству, **председателя** комитета по жилищно-коммунальному и строительному комплексу администрации города Югорска,

Барабаш В.С., начальника отдела по жилищной политике администрации города Югорска, заместителя председателя комиссии,

Бочаровой О.В., ведущего специалиста отдела по жилищной политике, секретаря комиссии,

и членов комиссии:

Гончарука В.А., начальника отдела государственного пожарного надзора по г. Югорску, г. Советскому и Советскому району управления ГПН главного управления МЧС России по ХМАО – Югре, эксперт,

Левоняна С.Г., директора ОАО «Служба заказчика»,

Зарецкой Г.В., начальника Югорского подразделения филиала ФГУП «Ростехинвентаризация» по Ханты-Мансийскому автономному округу - Югре

Злобина В.В., начальника территориального отдела территориального управления «Роспотребнадзора» по ХМАО - Югре в г. Югорске и Советском районе, эксперта,

Ермакова А.Ю., начальника юридическо-правового управления администрации города Югорска,

Каушкиной И.К., главного архитектора администрации города Югорска,

Колчиной Е.В., заместителя директора департамента муниципальной собственности и градостроительства,

Оплетаевой Е.М., заместителя начальника Советского отдела Управления Федеральной регистрационной службы по Тюменской области, Ханты-Мансийскому и Ямало-Ненецкому автономным округам,

Сорокун Л.В., старшего инспектора отдела инспектирования по городу Югорску и Советскому району инспекции государственного архитектурно-строительного надзора Ханты-Мансийского автономного округа – Югры,

Ершова Е.И., депутата Думы города Югорска,

и приглашенного уполномоченного лица собственника Голина С.Д., заместителя главы города, директора департамента муниципальной собственности и градостроительства, произвела обследование жилого дома по письму департамента муниципальной собственности и градостроительства и составила настоящий акт обследования жилого дома, расположенного по адресу ул. Мира, д. № 42 в г. Югорске.

Краткое описание состояния жилого дома, инженерных сетей здания, оборудования и механизмов: обследование технического состояния 12-ти квартирного жилого дома выявило следующие факты: износ фундамента составляет 70 %, износ стен – 70 %, износ перегородок – 70 %, перекрытий – 70 %, крыши и кровли – 50 %, полов – 70 %. окон и дверей – 60 %, износ отделочных работ составляет 60 %, внутреннего сантехнического и электрического оборудования – 70 %. Таким образом, средний процент износа жилого дома, составляет 63 %. Установлены несоответствия по санитарно-технологическому состоянию, требованиям действующего санитарного законодательства: деформация стен, поражение древесины гнилью, сырость в помещениях, полы поражены гнилью, прогибы, просадки, разрушения пола. Перекрытия – заметны прогибы, поражения гнилью. Дом не соответствует требованиям норм и правил пожарной безопасности в Российской Федерации.

Сведения о несоответствиях установленным требованиям с указанием фактических значений показателя или описанием конкретного несоответствия.

В жилых помещениях № 7 и № 9, расположенных в доме № 42 по ул. Мира в г. Югорске фундамент имеет разрушение отдельного слоя, отколы, поражение гнилью. Стены

Взам. инв. №	
Подпись и дата	
Инв. № ориг	

Изм	Кол.уч	Лис	№д	Подпис	Дат

выпучены, поражены гнилью. Перегородки имеют выпучивание досок. Чердачные, междуэтажные и надподвальные перекрытия имеют прогибы, трещины, потемнение, следы протечек. Отслоение слоев толи на кровле. Доски полов поражены гнилью, стертые, есть трещины. Оконные и дверные коробки перекошены, поражены гнилью, краска отслоена. Штукатурка с трещинами, присутствует отслоение обоев, вздутые краски.

Соединение электрических проводов в здании выполнено холодной скруткой, в нарушение ППР-01-03 п. 57; ПУЭ-89 п.2.1.2.1. На электрических внутридомовых и внутриквартирных сетях отсутствуют устройства защитного отключения (УЗО), в нарушение ППБ 01-03 п.3;п.57; СНИП 2.08.01-89* п.3.12. изменения № 4. Внутренние электрические сети здания выполнены проводами и кабелями с алюминиевыми жилами, в нарушение ППБ 01-03 п.3; ПУЭ (7 издание) п.7.1.34. Монтаж электрических проводов выполнен проводом АППВ по горючему основанию, в нарушение ППБ-01-03 п. 57; ПУЭ (7 издание) п.7.1.37. Не проведены замеры сопротивления изоляции токоведущих частей силового и осветительного оборудования, в нарушение ППБ-01-03 п.57. На электросветильниках отсутствуют, предусмотренные конструкцией, защитные колпаки (рассеиватели), осветительная арматура светильников подвешена на электропитающих проводах, в нарушение ППБ-01-03 п.3; п.57; п.60; ПУЭ п.6.6.14. Электропровода эксплуатируются с поврежденной, потерявшей защитные свойства изоляцией, в нарушение ППБ-01-03 п.60. Выявлены случаи использования гражданами, проживающими в доме, приемников электрической энергии в условиях не соответствующих требованиям организаций – изготовителей, имеющие неисправности, а также использование поврежденных электророзеток и электроплит, в нарушение ППБ 01-03 п.60.

Установлены несоответствия по санитарно-технологическому состоянию, требованиям действующего санитарного законодательства – СанПиН 2.1.2.1002-00 «Санитарно-гигиенические требования к жилым зданиям и помещениям» - деформация стен, поражение древесины гнилью, сырость в помещениях, полы поражены гнилью, прогибы, просадки, разрушения пола. Перекрытия – заметны прогибы, поражения гнилью.

Оценка результатов проведенного инструментального контроля и других видов контроля и исследований.

Контроль проведен: 1. Югорским подразделением Филiales ФГУП «Ростехинвентаризация» по ХМАО – Югра в соответствии с правилами оценки физического износа ВНС 53-86 (р) средний процент износа составляет 63 %.

2. Территориальным отделом Территориального управления Федеральной службы по надзору в сфере защиты прав потребителей и благополучия человека по ХМАО – Югра в г. Югорске и Советском районе по санитарно - технологическому состоянию не соответствует требованиям СанПиН 2.1.2. 1002-00.

3. Отделом Государственного Пожарного Надзора по г. Югорску, г. Советский и Советскому району на предмет нарушения норм и правил пожарной безопасности в РФ не соответствует требованиям норм и правил пожарной безопасности в РФ ППБ-01-03 п.57, п.3, п.60, ПУЭ-89 п.2.1.2.1., СНИП 2.08.01-89* п. 3.12 ПУЭ (7 издание) п.7.1.37; 6.6.14.

Рекомендации комиссии по оценке жилых помещений муниципального жилищного фонда и предлагаемые меры, которые необходимо принять для обеспечения безопасности или создания нормальных условий для постоянного проживания: для обеспечения безопасности и создания нормальных условий для постоянного проживания, семьи, проживающие в доме № 42 по ул. Мира в г. Югорске, необходимо расселить в жилые помещения, отвечающие соответствующим нормам.

Заключение комиссии по оценке жилых помещений муниципального жилищного фонда по результатам обследования помещения.

В связи с несоответствием жилых помещений санитарно-эпидемиологическому состоянию, требованиям норм и правил пожарной безопасности и большим процентом износа, жилой дом, расположенный по адресу ул. Мира, д. 42 признать непригодным для постоянного проживания людей.

Взам.инв.№	
Подпись и дата	
Инв.№ ориг	

Изм	Кол.уч	Лис	№д	Подпис	Дат

Приложения к акту:

а) заключение об оценке уровня соответствия требованиям санитарных правил и норм, выданное Территориальным отделом Территориального управления Федеральной службы по надзору в сфере защиты прав потребителей и благополучия человека по ХМАО – Югра в г. Югорске и Советском районе от 29.12.2006 г.;

б) заключение по результатам противопожарного обследования 12-ти квартирного жилого дома, расположенного по адресу г. Югорск, ул. Мира, 42, выданное ОГПН по г. Югорску, г. Советский и Советскому району от 29.12.2006 г.;

в) технический паспорт на жилой дом № 42 по ул. Мира в г. Югорске, выданного ФГУП «Ростехинвентаризация» по ХМАО – Югра от 29.12.2006 г.;

г) акта технического обследования на жилой дом, выданный Филиалом ФГУП «Ростехинвентаризация» от 29.12.2006 г.

Председатель комиссии

Заместитель председателя комиссии

Члены комиссии

_____ В.К. Бандурин
 _____ В.С. Барабаш
 _____ В.А. Гончарук
 _____ С.Л. Левонян
 _____ Г.В. Зарецкая
 _____ В.В. Злобин
 _____ А.Ю. Ермаков
 _____ И.К. Каушкина
 _____ Е.В. Колчина
 _____ Е.М. Оплетаева
 _____ Л.В. Сорокун
 _____ Е.И. Ершов
 _____ О.В. Бочарова



Инв.№ ориг	Подпись и дата	Взам. инв.№

Изм	Кол.уч	Лис	№д	Подпис	Дат

Инва.№ ориг	Подпись и дата	Взам.инв.№

Изм	Кол.уч	Лист	№д	Подпис	Дат

Региональное отделение по Ханты-Мансийскому автономному округу - Югре филиала Федерального государственного бюджетного учреждения "Федеральная кадастровая палата Росреестра" по Уральскому федеральному округу
полное наименование органа регистрации прав

Выписка из Единого государственного реестра недвижимости об основных характеристиках и зарегистрированных правах на объект недвижимости

Сведения об основных характеристиках объекта недвижимости

На основании запроса от 26.04.2022, поступившего на рассмотрение 26.04.2022, сообщаем, что согласно записям Единого государственного реестра недвижимости:

Земельный участок		Раздел 1 Лист 1	
вид объекта недвижимости			
Лист № 1 раздела 1	Всего листов раздела 1: 1	Всего разделов: 1	Всего листов выписки: 1
26.04.2022г. № КУВИ-001/2022-62964965			
Кадастровый номер: 86:22:0002001:263			
Номер кадастрового квартала: 86:22:0002001			
Дата присвоения кадастрового номера: 06.12.2005			
Ранее присвоенный государственный учетный номер: (У86:22:00 02 001-0255)			
Местоположение: Местоположение установлено относительно ориентира, расположенного в границах участка, Почтовый адрес ориентира: Ханты-Мансийский автономный округ - Югра, г. Югорск, ул. Мира, д. 42.			
Площадь, м2: 2199			
Кадастровая стоимость, руб: 6587786.19			
Кадастровые номера расположенных в пределах земельного участка объектов недвижимости: данные отсутствуют			
Категория земель: Земли населенных пунктов			
Виды разрешенного использования: Многоэтажная застройка			
Статус записи об объекте недвижимости: Сведения об объекте недвижимости имеют статус "актуальные, ранее учтенные"			
Особые отметки: Граница земельного участка не установлена в соответствии с требованиями земельного законодательства. Сведения, необходимые для заполнения разделов: 2 - Сведения о зарегистрированных правах; 3 - Описание местоположения земельного участка отсутствуют.			
Получатель выписки: Червоная Татьяна Петровна, действующий(ая) на основании документа "" АДМИНИСТРАЦИЯ ГОРОДА ЮГОРСКА			

полное наименование должности	подпись	инициалы, фамилия

М.П.



Акционерное общество
«Газпром газораспределение Север»
(АО «Газпром газораспределение Север»)

Для корреспонденции:
ул. Энергетиков, д. 165, г. Тюмень,
Тюменская область, Российская Федерация, 625013
тел.: 8(3452)63-17-00
e-mail: info@gnsc64.ru
ОКПО 05023382, ОГРН 1027200785677, ИНН 7203058440, КПП 720301001
29.04.2022 № ГХ-И/349/22

на №. 05-02-Исх-938 от 20.04.2022

Начальнику Управления
строительства Департамента
жилищно-коммунального и
строительного комплекса

А.Ю. Казаченко

О предоставлении информации

Уважаемый Алексей Юрьевич!

В соответствии со статьей 55.31 Главы 6.4 Снос объектов капитального строительства градостроительного кодекса РФ от 29.12.2004г. №190-ФЗ (ред. от 27.12.2019) и постановлением Правительства РФ от 03.07.2019г. № 850 «Об утверждении Правил отключения объекта капитального строительства от сетей инженерно-технического обеспечения» предоставляю информацию по условиям отключения объектов капитального строительства в городе Югорске от сетей газораспределения по следующим адресам:

- ул. Таежная, д. №20 – газопровод проходит транзитом на дом №20А по ул. Новая, необходимо установить на стойки;
- ул. Таежная, д. №17 – газопровод подземный, низкого давления, Ду 100мм;
- ул. Мира, д. №42 - газопровод подземный, низкого давления, Ду 108мм;
- ул. Садовая, д. №62А, ул. Мира, д. №65А, ул. Мира, д. №65, ул. Мира, д. №55А, Железнодорожная, д. 339А – не газифицированы.

Приложение: калькуляция стоимости работ на оказание услуг на 2 л. в 1 экз.

Главный инженер
Ханты-Мансийского филиала

Н.А. Скрягин

И.А. Костанди
(34675) 2-48-04

Инва.№ ориг	Подпись и дата	Взам. инв.№
-------------	----------------	-------------

Изм	Кол.уч	Лис	№д	Подпис	Дат
-----	--------	-----	----	--------	-----

ПСС-38-22-ПОД-1

Лист

32

АО "Газпром газораспределение Север"

Калькуляция стоимости услуг на демонтаж газопровода от сетей газораспределения и перевязку

г. Югорск, ул. Мира, д.42
подземный газопровод низкого давления

код по прейскуранту	Наименование работ	Кол-во	стоимость работ	Сумма
5.3.68	Оповещение потребителей об отключении газа на период ремонтных работ (св.15 домов на вводе)	1	3224,00	3224,00
2.1.1.3	Врезка или обрезка (с заглушкой подземного газопровода низкого давления с отключением сети при диаметре 101-200мм)	1	6786,00	6786,00
	Всего			10010,00
	НДС 20%			2002,00
	ИТОГО			12012,00

Обоснование: прейскурант на услуги АО "Газпром газораспределение Север" по техническому обслуживанию и ремонту газораспределительных систем (утвержден и введен в действие 01.07.2021г)

Составила старший мастер Югорского ГУ



И.А. Костанди

Примечание: калькуляция стоимости услуг составлена без учета земляных работ.

Инва.№ ориг	Подпись и дата	Взам. инв.№

Изм	Кол.уч	Лис	№д	Подпис	Дат

Акционерное общество
 «ЮГОРСКАЯ РЕГИОНАЛЬНАЯ ЭЛЕКТРОСЕТЕВАЯ КОМПАНИЯ»
 628260, Тюменская область, ХМАО-Югра, г.Югорск, ул.Геологов д.8
 Тел.: +7 (34675) 7-75-50, yugorsk@yuresk.ru, www.yuresk.ru



ЮРЭСК
 Советский филиал

20.04.2022 № 565
 На №05-02-Исх-939 от 20.04.2022г.

Начальнику Управления
 Строительства ДЖКиСК
 А.Ю. Казаченко

Об условиях отключения

Уважаемый Алексей Юрьевич!

В ответ на Ваше письмо №05-02-Исх.-939 от 20.04.2022г. Советский филиал АО «ЮРЭСК» сообщает, что в случае намерения отключения объекта капитального строительства от сетей электроснабжения, основным условием является заблаговременная (за 10 дней) подача письменной заявки собственником объекта в адрес сетевой организации (Советский филиал АО «ЮРЭСК») и в адрес гарантирующего поставщика (АО «Газпром энергосбыт Тюмень»), для расторжения договора на поставку электрической энергии и исключения необоснованного начисления электроэнергии. Также поясняем, что в случае, если объектом капитального строительства является многоквартирный жилой дом, то все отключения должны быть предварительно согласованы с обслуживающей данный жилой дом управляющей компанией. После получения сетевой организацией заявки на отключение объекта от гарантирующего поставщика, производится отключение, при котором составляется акт установленной формы, фиксируются последние показания электросчетчика и направляется в адрес заявителя.

ИО директора Советского
 филиала АО «ЮРЭСК»

А.П.Ряшин

Дмитрий Владимирович Пенков
 Телефон: 8 (34 675) 77-550 доб. 1245
 E-mail: PenkovDV@yuresk.ru

Инва.№ ориг	Подпись и дата	Взам. инв.№

Изм	Кол.уч	Лис	№д	Подпис	Дат



Российская Федерация
Ханты-Мансийский автономный округ
МУНИЦИПАЛЬНОЕ УНИТАРНОЕ ПРЕДПРИЯТИЕ
“ЮГОРСКЭНЕРГОГАЗ”

Геологов ул., д.15, г. Югорск,
628260, ХМАО-Югра,
☎ (34675) 7-86-30, 2-34-70
E-mail: ugorsk@uegaz.ru

ОКПО 29932776
ОГРН 1138622000978
ИНН / КПП 8622024682 / 862201001

25 АПР 2022 № 08/1903
на № _____ от _____

Начальнику Управления
строительства ДЖКиСК
А.Ю. Казаченко

О предоставлении информации

Уважаемый Алексей Юрьевич!

На Ваш запрос №05-02-Исх-937 от 20.04.2022 г. об отключении объекта капитального строительства от сетей инженерно-технического обеспечения, расположенного по адресу ул. Мира, 42 в городе Югорске, направляем Вам условия отключения объекта капитального строительства от сетей инженерно-технического обеспечения.

УСЛОВИЯ ОТКЛЮЧЕНИЯ

(Технические условия отключения объекта капитального строительства от сетей инженерно-технического обеспечения)

№ 08/1903 от 25 АПР 2022

Объект отключения: «Объект капитального строительства»

Расположенный по адресу: г. Югорск, ул. Мира, 42.

Срок действия условий отключения – 1 год.

1. Водоотведение объекта

Точка отключения – Канализационный колодец КК 5-6, КК 5-7, КК 5-8 и КК 5-9;

Дата и время отключения: 2-4 квартал 2022 года.

2. Холодное водоснабжение объекта

Точка отключения – тепловая камера ТК 16-15;

Дата и время отключения: 2-4 квартал 2022 года.

Инва.№ orig	Подпись и дата	Взам. инв.№

Изм	Кол.уч	Лис	№д	Подпис	Дат

3. Теплоснабжение и горячее водоснабжение объекта

Точка отключения – тепловая камера ТК 16-15;

Дата и время отключения: 2-4 квартал 2022 года.

Мероприятия для осуществления отключения:

Отключение и демонтаж сетей инженерно-технического обеспечения ведется за счет средств Заявителя.

Заявитель выполняет работы по отключению в точке присоединения объекта и демонтажу сетей от объекта до точки подключения (в том числе демонтаж конструкций тепловых камер, водопроводных и канализационных колодцев).

По окончании работ Заявитель выполняет восстановление благоустройства до первоначального состояния.

Заявитель восстанавливает точку отключения (тепловая камера, водопроводный и (или) канализационный колодец до состояния отключения с заделкой неостребованных ниш, технологических отверстий, гильз.

По окончании работ по демонтажу и отключению Заявитель направляет информацию в МУП «Югорскэнергогаз» о оставшихся коммуникациях (захоронениях), конструкциях.

На основании осмотра представителем МУП «Югорскэнергогаз» и по письменному обращению выдается акт об отключении объекта капитального строительства от сетей инженерно-технического обеспечения

Схема точек отключения прилагается – 1 лист.

Главный инженер

Я.Я. Гердт

*ПТО В.С. Костусов 7-86-35
Доб. 1073*

Инв.№ ориг	Подпись и дата	Взам. инв.№							Лист
			ПСС-38-22-ПОД-1						
Изм	Кол.уч	Лис	№д	Подпис	Дат				

Инв.№ ориг	Подпись и дата	Взам.инв.№

Изм	Кол.уч	Лис	№д	Подпис	Дат

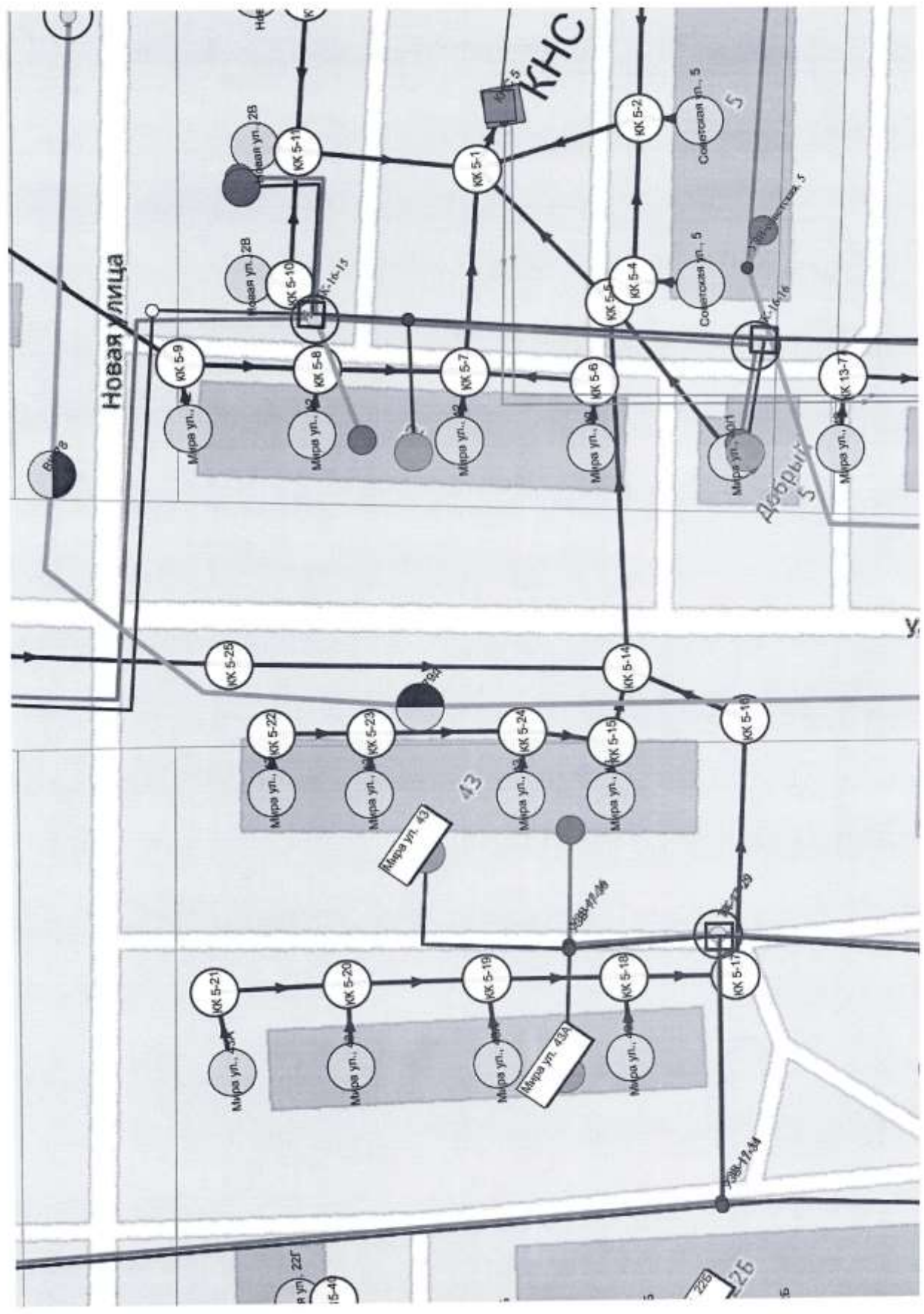

ПСС-38-22-ПОД-1